

Whirlpool London

Sehr geehrter Kunde,

wir freuen uns, dass Sie sich für dieses Produkt entschieden haben. Bitte beachten Sie vor Montage und Gebrauch sämtliche Hinweise und befolgen Sie strikt die folgende Vorgehensweise!

Überprüfen Sie bitte das Produkt zuerst auf Vollständigkeit.

Falls eine Beschädigung vorhanden sein sollte, senden Sie uns eine Nachricht mit einer kurzen Beschreibung und Fotos der betroffenen Stelle.

Ein zuständiger Mitarbeiter wird sich schnellstmöglich mit Ihnen in Verbindung setzen und zusammen mit Ihnen eine Lösung finden.

Sie haben auf alle Produkte eine 2-jährige gesetzliche Gewährleistung.

1. Wichtige Hinweise

Bitte beachten Sie:

Das Produkt ist ausschließlich für den privaten Nutzungsbereich ausgelegt.

Bitte lesen Sie zunächst sorgfältig die Bedienungsanleitung!

Haben Sie dennoch Fragen zur Aufbau, helfen wir Ihnen gern persönlich weiter.

Reklamationen, die aufgrund von falscher Montage oder Nutzung entstehen, sind von der Gewährleistung ausgeschlossen!

Dichtungen, Handbrausen, Brauseschläuche und Laufrollen sind Verschleißteile, daher besteht hier eine Gewährleistungszeit von 6 Monaten. Die Kosten für einen Austausch werden nicht übernommen. Leuchtmittel sind ganz von der Garantie ausgeschlossen.

- Installations- und Montagearbeiten sollten nur von einem Facharbeiter durchgeführt werden.
- Achten Sie darauf, dass die Badewanne richtig geerdet ist. Wir empfehlen jegliche Stromanschlüsse von ausgebildetem Fachpersonal durchführen zu lassen.
- Der zulässige Wasserdruck sollte ca. zwischen 4 bis 6 bar liegen.
- Ab einem Härtegrad von 10° (dt. Härte) empfehlen wir den Einbau eines Enthärtungsgerätes.
- **Reklamationen, die auf Kalkablagerungen beruhen, sind von der Gewährleistung ausgeschlossen!**

Vorsichtsmaßnahmen

1. Personen mit Herz-Kreislaufbeschwerden, Bluthochdruck oder Zuckerkrankheit dürfen den Pool nur nach Rücksprache mit einem Arzt benutzen. Kinder und Jugendliche dürfen den Pool nur unter Aufsicht einer erwachsenen Begleitperson benutzen.
2. Benutzen Sie das Produkt nie unter Einfluss von Medikamenten, Drogen, Alkohol oder nach intensiv betriebenen Sport.
3. Um Verbrennungen zu vermeiden empfehlen wir eine Badetemperatur zwischen 30-38 Grad Celsius. Badetemperaturen über 45 Grad Celsius sind wegen akuter Verbrennungsgefahr zu vermeiden.
4. Die Badedauer sollte 30 Minuten nicht überschreiten.
5. Der Hersteller behält sich ausdrücklich Änderungen an dieser Anleitung vor.
6. Der Hersteller behält sich Änderungen am Produkt bezüglich des Modells, der Ausstattung, des Designs, der Konfiguration und der allgemeinen Details vor.
7. Die Installation der Wasser- und Elektroanschlüsse dürfen nur von qualifiziertem und autorisiertem Fachpersonal des Installations- und Elektrohandwerks durchgeführt werden.
8. Wartungen und Reparaturen dürfen nur von qualifiziertem und vom Händler autorisiertem Fachpersonal durchgeführt werden. Für Schäden durch unsachgemäße Behandlung und/oder Reparaturen übernimmt der Hersteller keine Haftung und die Garantieansprüche erlöschen.
9. Vermeiden Sie die Überhitzung der Wanne (immer zuerst Kaltwasser einlaufen lassen). Vermeiden Sie Trockenlauf der Pumpe (Wasserstand muss über den Jets liegen).
10. Bei defekten Bauteilen und/oder Leitungen den Betrieb sofort einstellen und den Händler oder qualifizierten Techniker zur Fehlerbeseitigung verständigen.
11. Verwenden Sie nur handelsübliche Haushaltsreiniger. Benutzen Sie keine Reiniger die Aceton, Ammoniak und /oder Formaldehyd enthalten. Hier kann die Emaille beschädigt werden.
12. Vorsicht beim Betreten und Verlassen des Whirlpools wegen Rutschgefahr.

Bei Störungen können Sie die im Anhang beigefügte Fehler- und Problemlösungsaufstellung zur Hilfe nehmen. Sollten Ihnen diese Ratschläge nicht weiterhelfen können, verständigen Sie bitte Ihren Händler vor Ort zur Störungsbeseitigung.

Vorbereitung

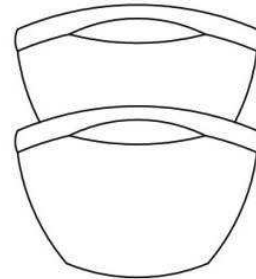
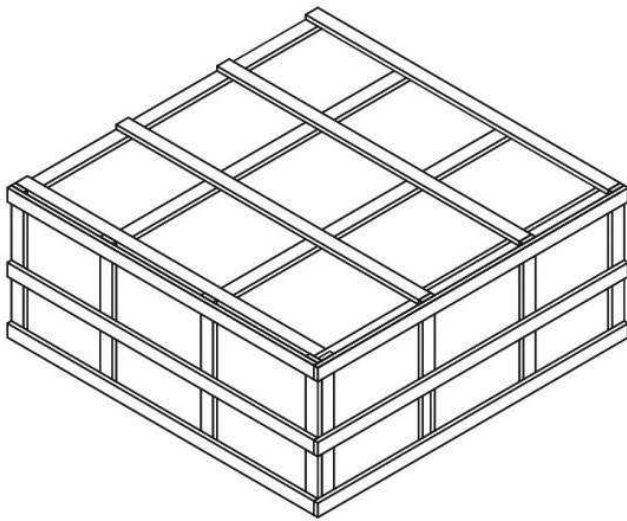

Kontrollieren Sie den Verpackungsinhalt auf Kissen Vollständigkeit und auf eventuelle Beschädigungen.

2x



1 x Dusch-schlauch für Handbrause



1x Handbrause



1x Wasserfallarmatur



1x Abflussstöpsel

Installationswerkzeuge (nicht im Lieferumfang enthalten)

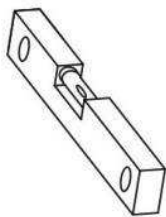

Ⓐ

A: Wasserwaage

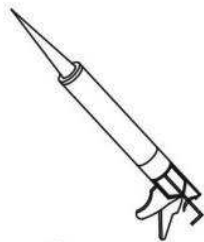

Ⓑ

B: Silikonpsitole



Ⓒ

C: Verstellbarer Schraubenschlüssel



Ⓓ

D: Dichtband

Ausstattung des Whirlpools

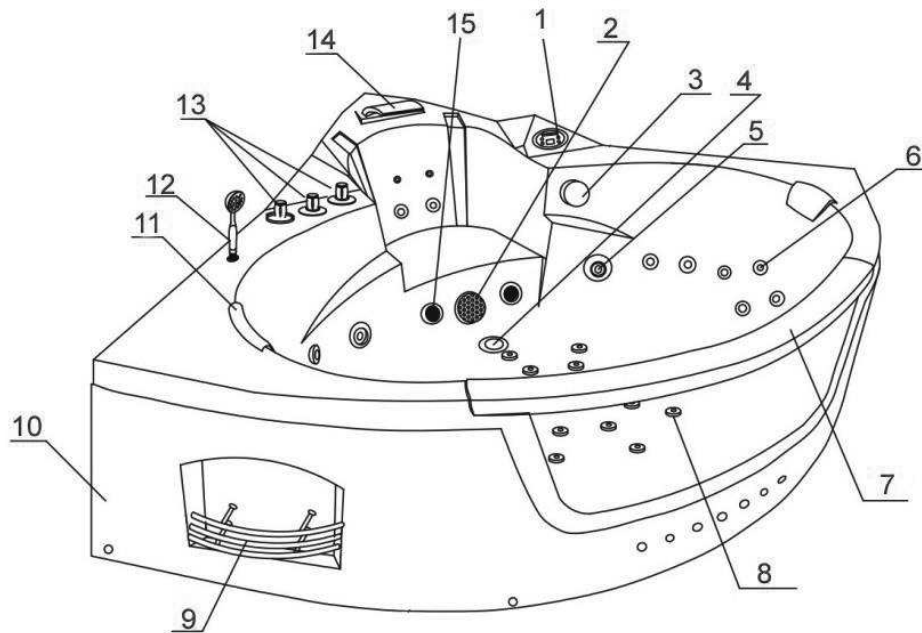

1. Bedienelement

2. Wasserzirkulation

3. Überlaufschutz

4. Unterwasserbeleuchtung

5. Große Massagedüse

6. Rückenjets

7. Armlehne

8. Luftdüsen

9. Handtuchhalter

10. Schürze

11. Kissen

12. Handbrause

13. Armaturen

14. Wasserfalleinlass

**15. Unterwasser-
beleuchtung**

Elektroanschluss

1. Technische Daten

Netzspannung: 220V – 240V

Frequenzstärke: 50Hz

Nennleistung: 2650W

Nennstrom: 11,5 A

2. Der Elektroanschluss darf nur von qualifiziertem Fachpersonal DIN VDE0100 durchgeführt werden. Die Installation eines 30mA FI-Schutzschalters ist zwingend erforderlich. Das Erdungskabel des Pools muss mit der Hauserdung verbunden werden. Zum Anschluss darf nur ein 3poliges Feuchtraumkabel mit einem Querschnitt von 3x2,5qmm verwendet werden. Dieses muss separat im Haussicherungskasten mit einer 16A Sicherung abgesichert werden. Die nationalen Vorschriften der Energieversorgungsunternehmen müssen beachtet werden. Die vom Hersteller vorgegebenen Spannungs- und Frequenzwerte sind zu beachten.

Empfohlener Installationsbereich

London 157 x 157 cm

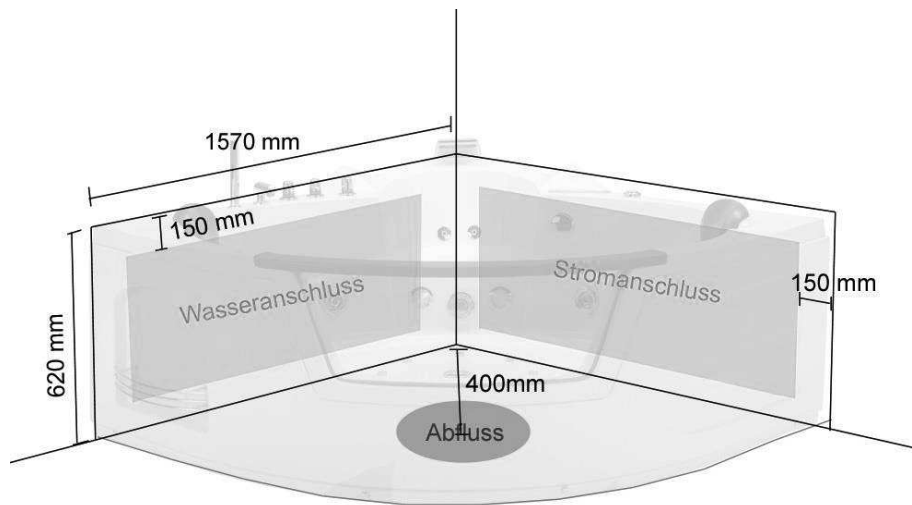

London 140 x 140 cm

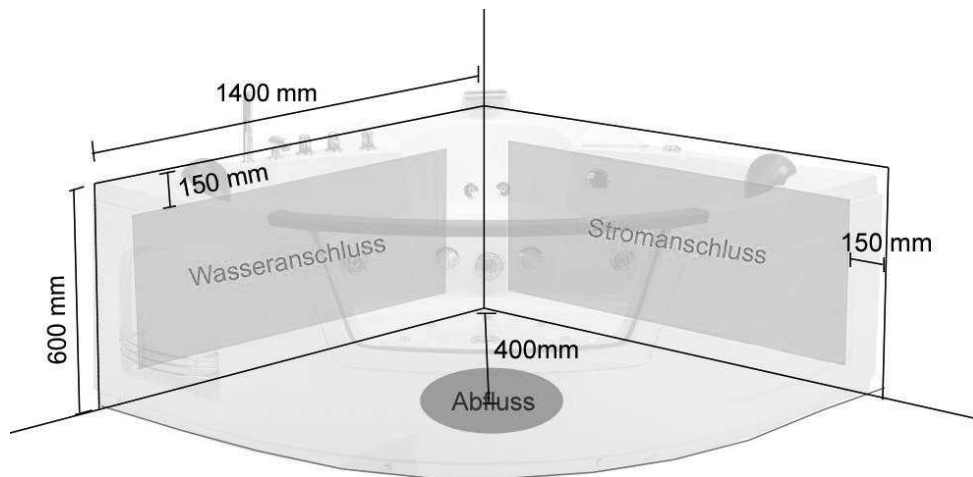

London 135 x 135 cm

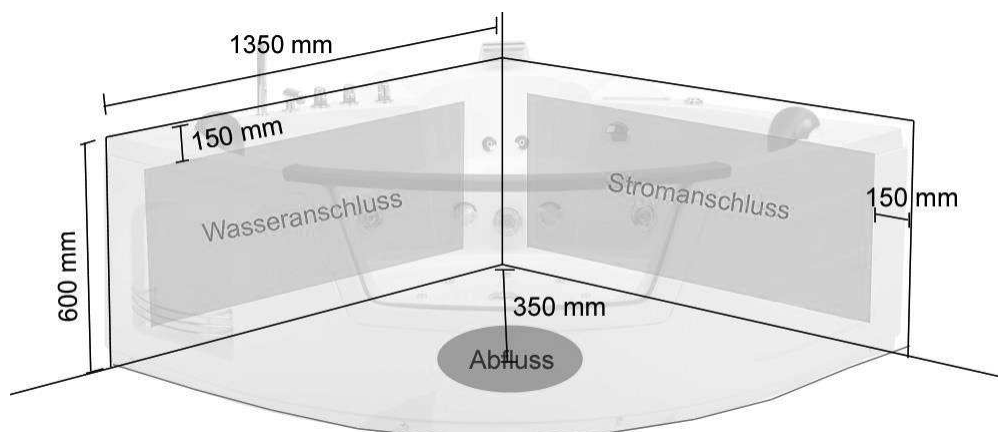

Die Wasser- und Stromanschlüsse sollten rundum ca. 15 cm vom Außenmaß entfernt installiert werden. Der Wasseranschluss sollte einen ½ Zoll betragen und möglichst im 90° Winkel ausgerichtet werden.

1. Anschlussplan

Die Anlage wurde vor dem Versand komplett zusammen gebaut und wieder demontiert. Alle Schlauchverbindungen müssen nach dem untenstehenden Plan montiert und vor Inbetriebnahme auf Dichtigkeit überprüft werden. Die Installation darf nur durch einen qualifizierten Fachmann erfolgen.

- A. Wasserfall-Armatur
- B. Handbrause
- C. 3-Wege-Armatur
- D. Zulaufregler
- E. Wasserregler

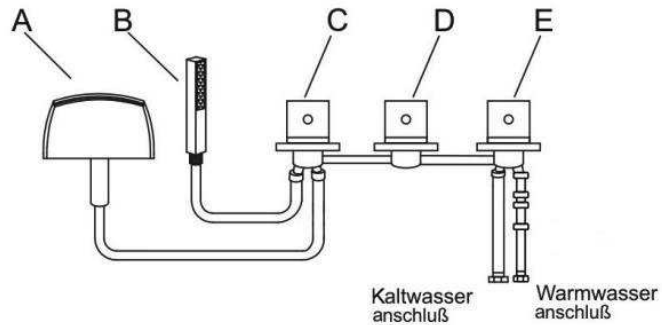

2. Wasserversorgung

Verwenden Sie für den Wasseranschluss zwei Anschlussschläuche/Flexschläuche (nicht im Lieferumfang enthalten), die mit dem Eingang für Kalt- und Warmwasser an der Armatur verbunden werden müssen.

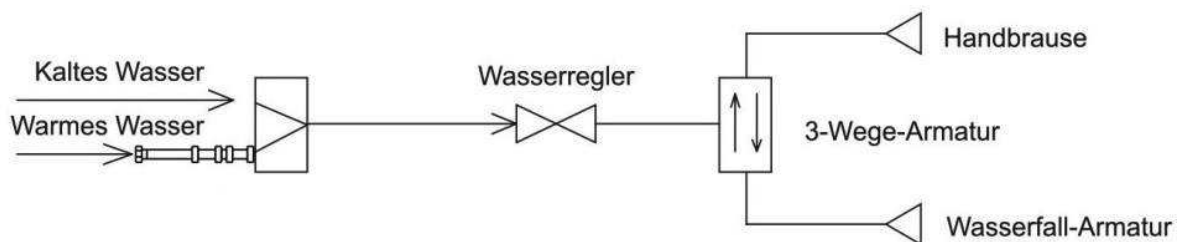

Installationsschritte

1. Drehen Sie den Pool auf den Kopf. Installieren Sie an den Abfluss ein Siphon (nicht im Lieferumfang enthalten), da sonst Gerüche aus der Kanalisation durch den Abfluss aufsteigen können. Verwenden Sie zur Installation des Siphons das beiliegende Dichtband, um ungewollten Wasseraustritt zu verhindern.

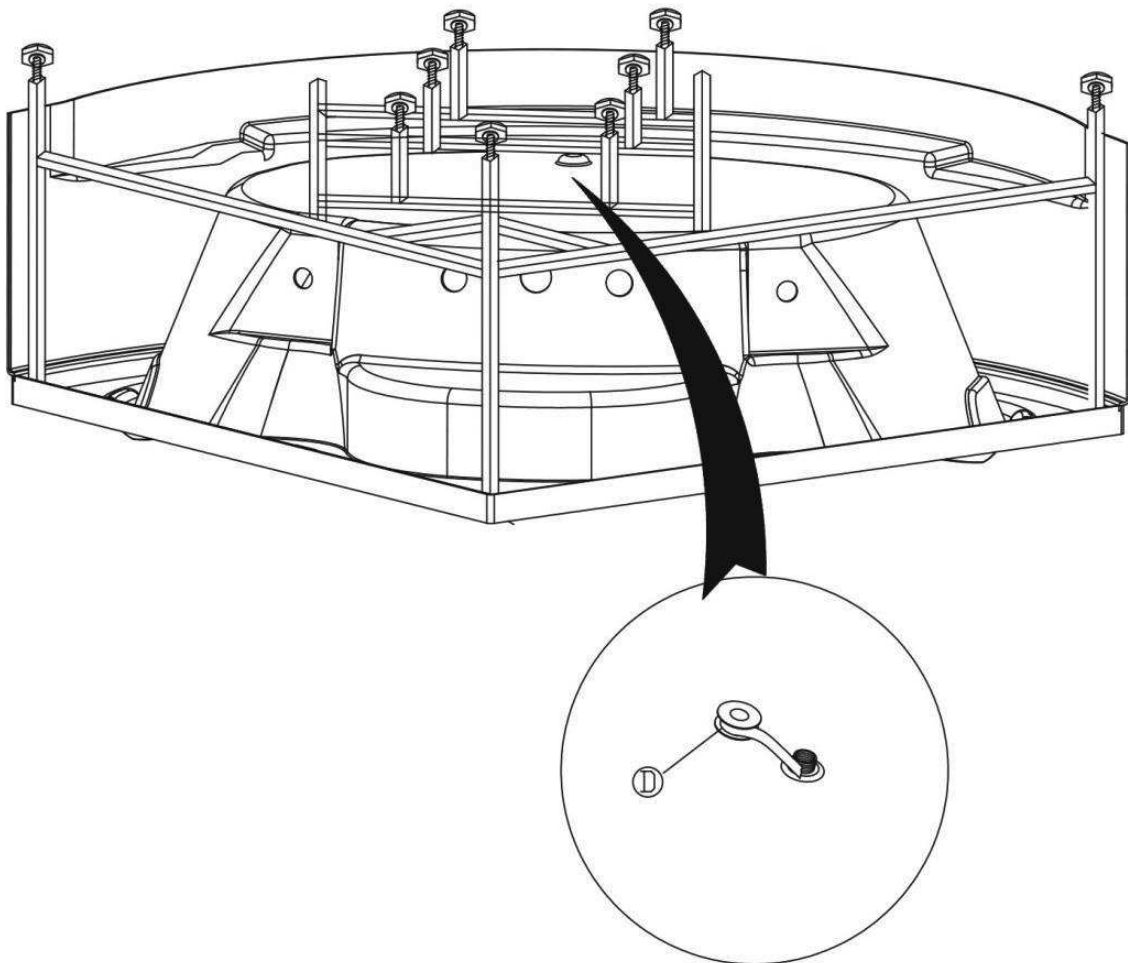

2. Montieren Sie die Wasserfall-Armatur und die Handbrause (wie in der Abbildung). Anschließend verbinden Sie die Wasserfall-Armatur und die Handbrause mit den Wasserleitungen. Befestigen Sie die Kissen (wenn bei diesem Modell vorhanden) und setzen Sie die Wanne an den endgültigen Montageort. Installieren Sie nun die Abflussleitung und setzen Sie den Siphon in die Abflussbohrung (Abflussleitung und Siphon sind nicht im Lieferumfang enthalten). Dichten Sie den Abfluss mit hochwertigem Sanitärsilikon ab. Richten Sie zuletzt die Wanne an den Schraubfüßen eben aus.

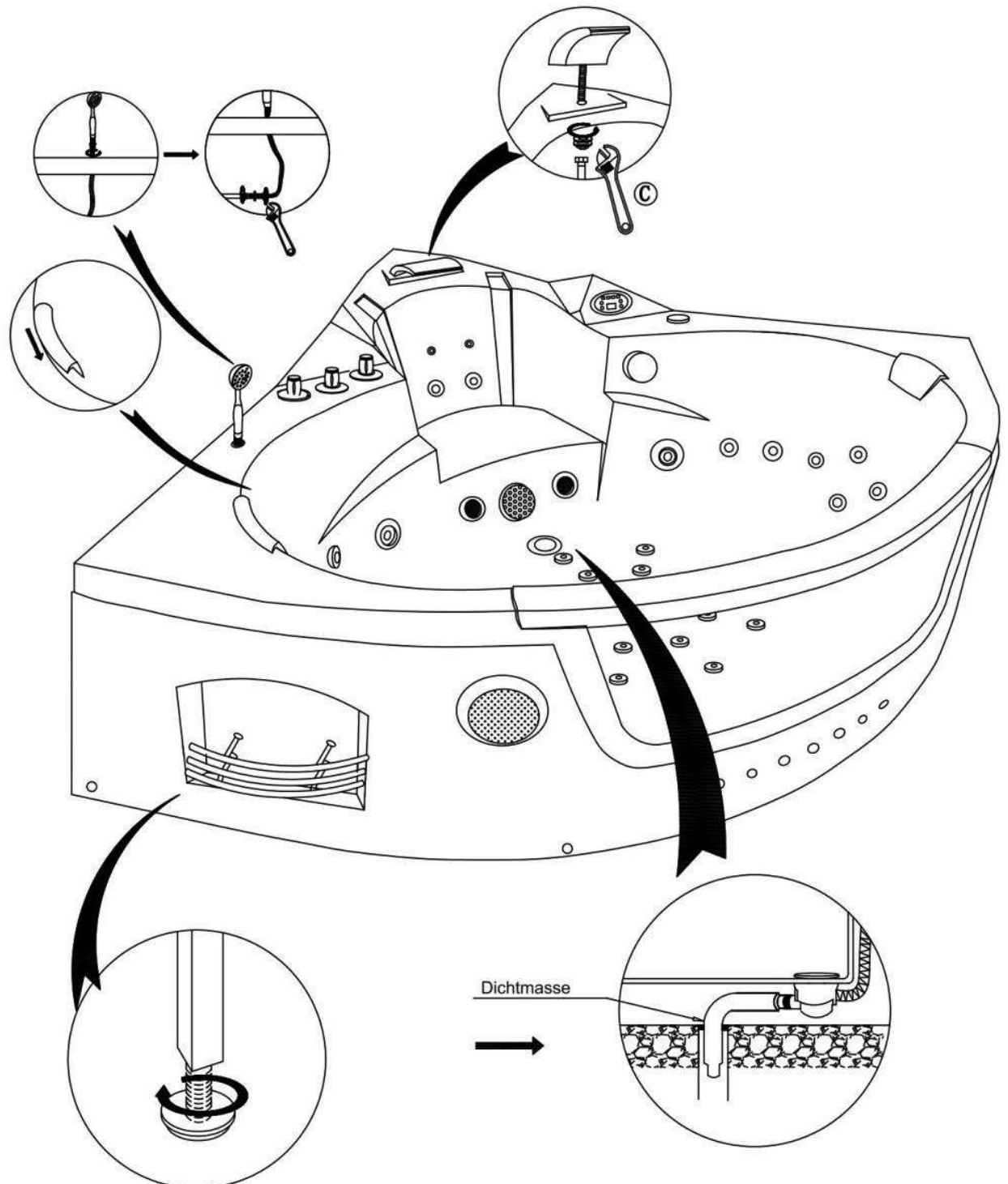

Installationszeichnung

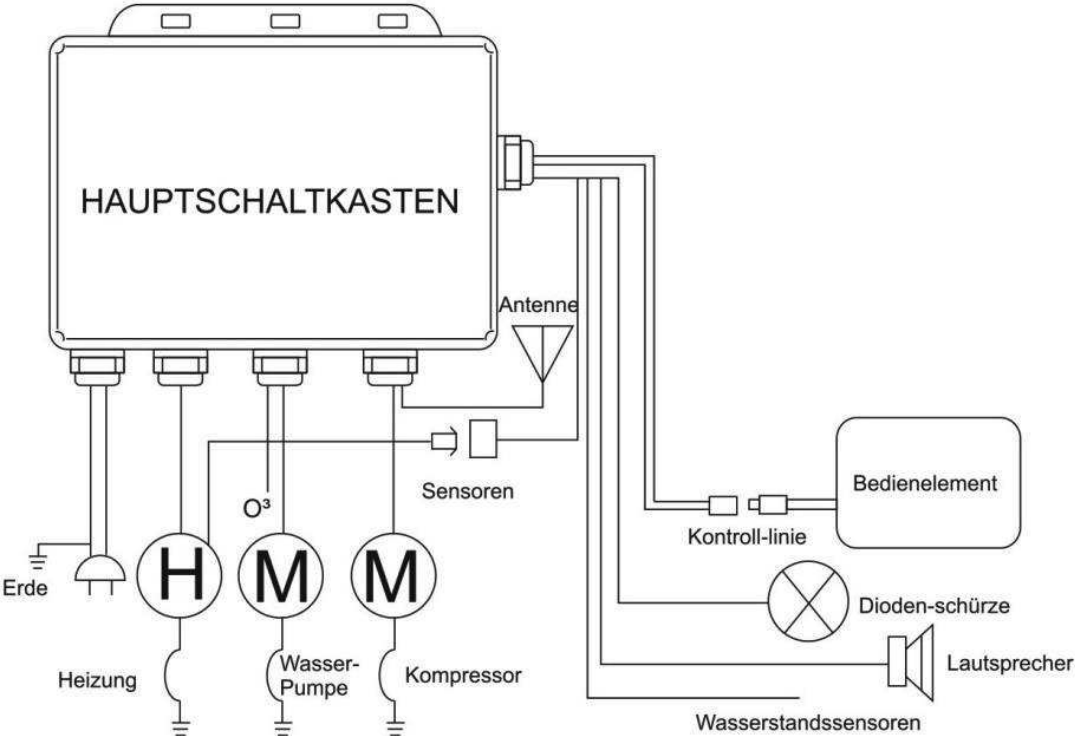

Bedienelement je nach Modell







Bedienung

1.  AN /AUS

 Drücken Sie diese Taste für ca. 2 Sekunden um den Whirlpool zu starten. Wenn der Whirlpool eingeschaltet ist, leuchtet das Zeichen. Drücken Sie diese Taste erneut um den Whirlpool wieder auszuschalten.

2. Licht

Wenn der Whirlpool eingeschaltet ist, können Sie mit den Navigationstasten   das Lichtsymbol  wählen. Mit der OK-Taste  bestätigen Sie Ihre Auswahl und schalten das Licht an. Ein erneutes bestätigen mit der OK-Taste schaltet das Licht wieder aus.

3. Tastensperre

Wenn Sie die Tasten für 3 Minuten nicht benutzen schaltet sich eine automatische Tastensperre ein. Drücken Sie eine beliebige Taste für ca. 3 Sekunden, um die Tastensperre wieder aufzuheben.

4. Ozonreinigung



(Wenn die Radiofunktion eingeschaltet ist, schaltet sich die Ozonreinigung automatisch ab) Wenn der Whirlpool eingeschaltet ist können Sie mit den Navigationstasten die

Ozonreinigung wählen: . Mit der OK-Taste bestätigen Sie Ihre Auswahl und schalten die Ozonreinigung ein. Das Symbol der Ozonreinigung wird im Display angezeigt, solange die

Reinigung läuft. Durch erneutes Bestätigen mit der OK-Taste  können Sie die Funktion wieder abschalten. Nach 10 Minuten ist die Reinigung allerdings abgeschlossen und die Reinigung wird automatisch beendet.

5. Bubbledüsen

Wenn der Whirlpool eingeschaltet ist können Sie mit den Navigationstasten die

Bubbledüsen  wählen: . Mit der OK-Taste  bestätigen Sie Ihre Auswahl und schalten die Bubbledüsen ein. Wenn diese Funktion eingeschaltet ist, leuchtet das entsprechende Symbol. Drücken Sie diese Taste erneut um die Funktion wieder auszuschalten.

6. Wasserpumpe



Wenn der Whirlpool eingeschaltet ist können Sie mit den Navigationstasten die



Wasserpumpe  wählen: . Mit der OK-Taste  bestätigen Sie Ihre Auswahl und schalten die Wasserpumpe ein. Wenn diese Funktion eingeschaltet ist, leuchtet das entsprechende Symbol. Drücken Sie diese Taste erneut um die Funktion wieder auszuschalten. Bevor das

System die Wasserpumpe startet wird der Wasserstand anhand eines Sensors gemessen. Ist dieser zu niedrig lässt sich diese Funktion nicht starten.

7. FM Radio

(Wenn die Ozonreinigung eingeschaltet ist, schaltet sich das Radio automatisch aus)
Frequenzbereich: 87,5MHz – 108,0 MHz

Wenn der Whirlpool eingeschaltet ist können Sie mit den Navigationstasten   das

Radio  auswählen. Mit der OK-Taste  bestätigen Sie Ihre Auswahl und schalten das Radio ein. Im Display erscheint dann ein „FM“ und die aktuelle Frequenz. Durch erneutes Bestätigen mit der OK-Taste  können Sie das Radio wieder abschalten.

Wenn das Radio eingeschaltet ist halten Sie die AN/AUS-Taste  bis im Display „FM“ und MHz“ aufblinkt. Nun können Sie die Frequenz einstellen.

Drücken Sie die Navigationstaste  zur Sendersuche (1x Taste betätigen = 100 KHz). Halten Sie die Navigationstaste für ca. 2 Sekunden um einen automatischen Suchlauf zu starten. Sind Sie bereits bei der höchsten Frequenz (108,0 MHz) angekommen, drücken Sie erneut die Navigationstaste um wieder bei 87,5 MHz zu starten.

Drücken Sie die Navigationstaste  um die Sprünge der Frequenzsuche einzustellen (1x Taste betätigen = 100 KHz). Halten Sie die Navigationstaste für ca. 2 Sekunden um kleinere Sender automatisch zu suchen. Sind Sie bereits bei der höchsten Frequenz (108,0 MHz) angekommen, drücken Sie erneut die Navigationstaste um wieder bei 87,5

MHz zu starten. Wenn das Radio eingeschaltet ist, halten Sie die AN/AUS-Taste  gedrückt bis im Display



„VOL“ aufblinkt. Mit den Navigationstasten lässt sich dann die Lautstärke einstellen. Der Lautstärkenbereich reicht von 0 – 21.

Wenn das Radio an ist und ein passender Sender gefunden wurde, kann dieser gespeichert werden. Drücken Sie die AN/AUS-Taste  um einen Speicherplatz auszuwählen. Wählen Sie mit den Navigationstasten den Speicherplatz (1 – 18). Mit der OK-Taste bestätigen Sie Ihre Auswahl.

Wenn das Radio eingeschaltet ist, können Sie mit der AN/AUS-Taste  die gespeicherten Sender einsehen. Mit den Navigationstasten können Sie einen der 18 eingespeicherten Sender wählen. Wenn Sie 5 Sekunden lang die Tasten nicht bedienen, schließt sich die Senderwahl automatisch. Alternativ können Sie auch erneut die AN/AUS-Taste kurz drücken, um die Senderwahl zu beenden.



Heizungsfunktion

Diese Funktion ist nur einschaltbar, wenn die Umlaufpumpe eingeschaltet ist.

Sie können mit den Navigationstasten   das Heizungssymbol  wählen. Mit der OK-Taste

 bestätigen Sie Ihre Auswahl und schalten die Heizung an. Die Heizung startet und stoppt je nach Wassertemperatur. Wurde die Temperatur auf 27°C eingestellt, läuft die Heizung bis diese Temperatur erreicht wurde und schaltet sich dann automatisch ab. Fällt die Temperatur wieder, startet die Heizung automatisch um wieder auf die eingestellte Temperatur zu kommen. Wenn die Heizung stoppt, weil die richtige Temperatur erreicht wurde, blinkt das Heizungssymbol. Fängt die Heizung wieder an zu laufen, leuchtet das Symbol durchgehend.

Drücken Sie die OK-Taste  erneut um die Heizfunktion auszuschalten.

Wenn die Heizung eingeschaltet ist drücken Sie die AN-AUS-Taste  bis ein „C“ im Display erscheint. Mit den Navigationstaste   können Sie dann die Temperatur einstellen (35°C – 45°C). Wenn der Temperatursensor einen Fehler erkennt, erscheint im Display „E1“. Sollte es eine Fehlermeldung geben startet die Heizfunktion nicht.

Beschreibung Bedienelement (je nach Modell)

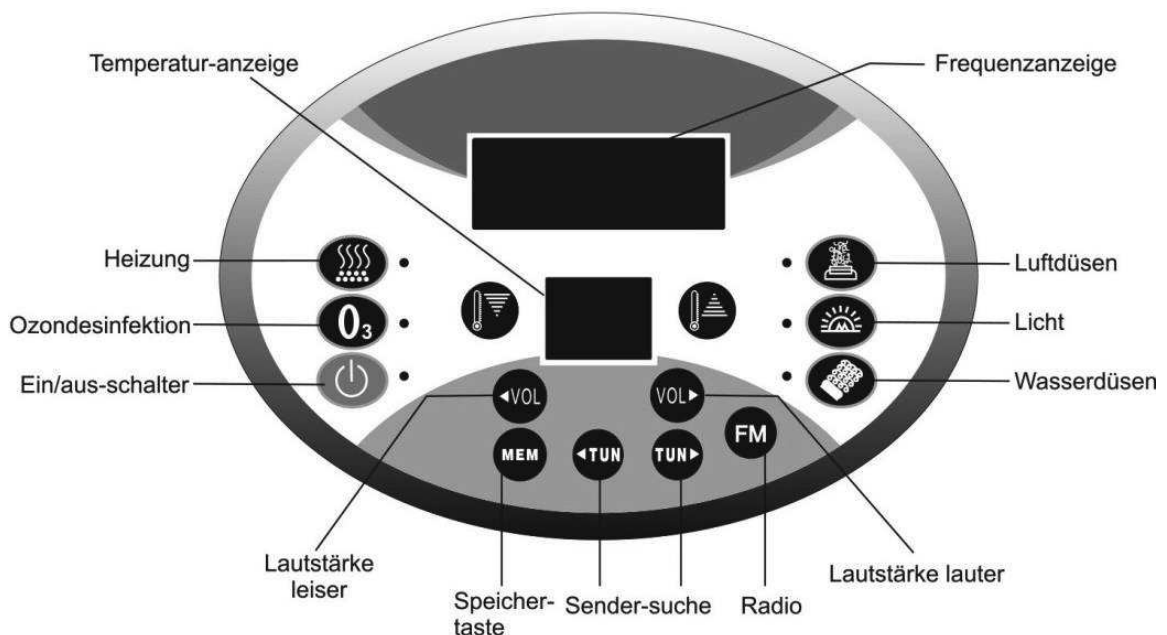

Bedienungsanleitung

1. Netzstrom: AC 110V/220V
2. Unterwasserbeleuchtung: AC 12V
3. Wasser-Pumpe: AC110V/220V
4. Heizung: AC110V/220V
5. Kompressor: AC 110V/220V

Betriebsanleitung

1. (Power-Symbol) Mit der Ein/Aus-Taste schalten Sie das Gerät ein und aus.
2. (O₃-Symbol) Mit dieser Taste starten Sie die Ozon-Desinfektion. Nach 15 Minuten schaltet sich die Ozon-Desinfektion automatisch ab. Die Ozon-Desinfektion arbeitet nur wenn der Whirlpool aus ist. Somit hat die Taste während der Nutzung des Whirlpools keine Funktion.
(Heizung-Symbol) Die Heizfunktion arbeitet nur bei eingeschalteter Wasserpumpe.
3. (Temperatur-Symbole) Mit diesen beiden Temperatur-Wahl-tasten können Sie, bei eingeschalteter Wasserpumpe die gewünschte Badetemperatur einstellen. Während Sie die Temperatur einstellen leuchtet die aktuelle Temperatur im Display auf.
4. (FM-Symbol) Mit der Radio-Taste starten Sie die Radio-Funktion.
(<VOL VOL>-Symbole) Bei aktivierter Radio-Funktion lässt sich die Lautstärke mit diesen Tasten regulieren.
(<TUN TUN>-Symbole) diesen Tasten stellen Sie den gewünschten Radiosender ein. Jeder kurze

Tastendruck erhöht/senkt die Frequenz um je 0,1 MHz. Halten Sie die Taste länger als 1 Sekunde gedrückt, um den automatischen Sendersuchlauf zu starten.



Haben Sie einen geeigneten Radiosender gefunden, können Sie diesen abspeichern.

Halten Sie diese Taste hierfür einige Sekunden gedrückt.

5.  Mit dieser Taste schalten Sie den Kompressor und die Bodendüsen ein. Die Düsen nehmen nur den Betrieb auf, wenn das Wasser über den Wasserstandssensoren im Sitz liegt (Trockenlaufschutz der Pumpe). Fällt der Wasserstand während des Betriebs unter den Sensor, schalten sich die Düsen automatisch ab. Sie sollten sich allerdings nicht darauf verlassen und immer für genügend Wasser in der Wanne sorgen.

6.  Mit dieser Taste schalten Sie die Wasserpumpe und die Jet-Düsen ein. Die Düsen nehmen nur dann Betrieb auf, wenn der Wasserstand über den Sensoren im Sitz liegt (Trockenlaufschutz der Pumpe). Fällt der Wasserstand während des Betriebs unter den Sensor, schalten sich die Düsen automatisch ab. Sie sollten sich allerdings nicht darauf verlassen und immer für genügend Wasser in der Wanne sorgen.

7.  Unterwasserbeleuchtung. Durch mehrfaches Betätigen dieser Taste lassen sich unterschiedliche Programme abrufen. Testen Sie diese bei einem erholsamen Bad in Ihrem neuen Whirlpool.

8. Selbstreinigung. Wenn das Wasser nach dem Bad abgelassen wird und der Wasserstandssensor für 10 Minuten kein Wasser mehr erkennt, wird das Rohrleitungssystem für 3 Minuten mit frischem Heißwasser gespült. Bei diesem Vorgang ist es normal, dass das Wasser nur aus einigen Düsen heraus läuft.

Bedienung

1. Schalten Sie die Hauptstromversorgung an.
2. Stellen Sie sich eine angenehme Wassertemperatur ein. Lassen Sie das Wasser über den Wasserfall oder über die Handbrause ein.
3. Wenn der Wasserstand über die Düsen steigt, können Sie die Whirlpoolpumpe einschalten.
4. Sie können die Handbrause zur Verstärkung des Massageeffekts nutzen.
5. Betätigen Sie die Taste für das Licht um die Unterwasserbeleuchtung einzuschalten.
6. Schalten Sie die Wasserpumpe aus und lassen Sie das Wasser ab.
7. Trennen Sie die Stromversorgung.

Problemlösungen

Problem	möglicher Grund	Lösungsvorschlag
Wasserpumpe arbeitet nicht	Stromversorgung getrennt, Schutzschalter hat ausgelöst	Stromversorgung wieder herstellen, Schutzschalter verbinden
	Der Propeller der Wasserpumpe ist verstopft/blockiert	Propeller reinigen
	Der Wasserpumpenschalter ist aus	Wasserpumpenschalter drücken
	Wasserpumpenschalter ist defekt oder leitet nicht weiter	Wasserpumpenschalter drücken
	Wasserpumpe defekt	Wasserpumpe reparieren/ersetzen
Kompressor arbeitet nicht	Stromversorgung getrennt	Kreislauf und Sicherungen prüfen
	Schalter ist aus	Kompressor-Schalter betätigen
	Sicherung herausgesprungen	Kompressor-Schalter betätigen
Pool nicht eben	Stellfüße sind nicht ausgerichtet	Füße wieder ausrichten
Wasseraustritt	Dichtungsringe defekt	Dichtungsringe ersetzen
	Schraubenverbindung lose	Schrauben wieder festziehen
	Steckverbindungen nicht korrekt	Verbindungen erneuern und neu abdichten
Pool piept, Heizung oder Wasserpumpe blinkt	zu wenig Wasser im Pool	Mehr Wasser in den Pool einlassen

Nutzung des Temperaturreglers

1. den Kalt- und Warmwasser Einlass nacheinander anschließen.
2. Bei nicht Gebrauch muss die Sicherheitstaste auf 38 Grad gestellt werden.
3. Beim Einstellen der gewünschten Temperatur halten Sie bitte die Sicherheitstaste gedrückt und drehen den Regler zu der Temperatur. Für kaltes Wasser drehen Sie den Regler nach rechts und für warmes Wasser drehen Sie den Regler nach links. Die Temperaturen verringern oder erhöhen sich auf die ideale Temperatur.
4. Ideale Betriebsdruck des Thermostatventils: 0.1--0.5Mpa.
5. Kaltwassereintrittstemperatur ca. 4-25 Grad; Warmwassereintrittstemperatur ca. 55-65 Grad.

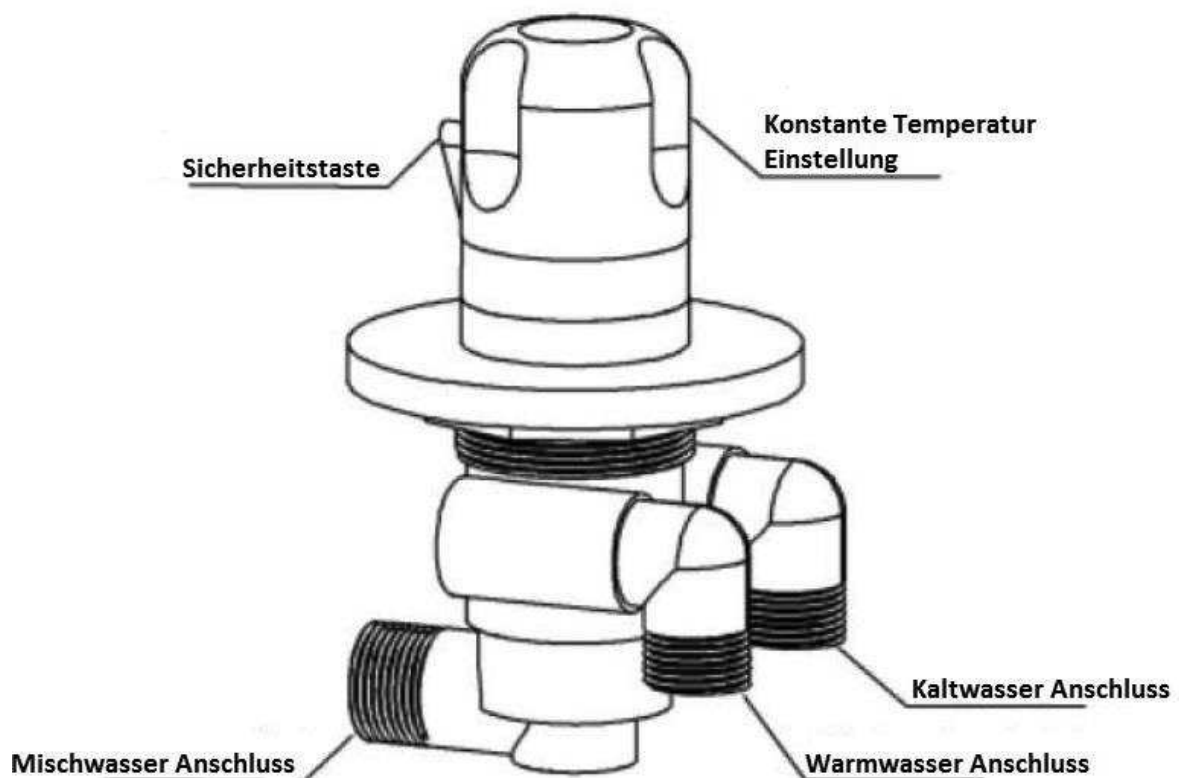

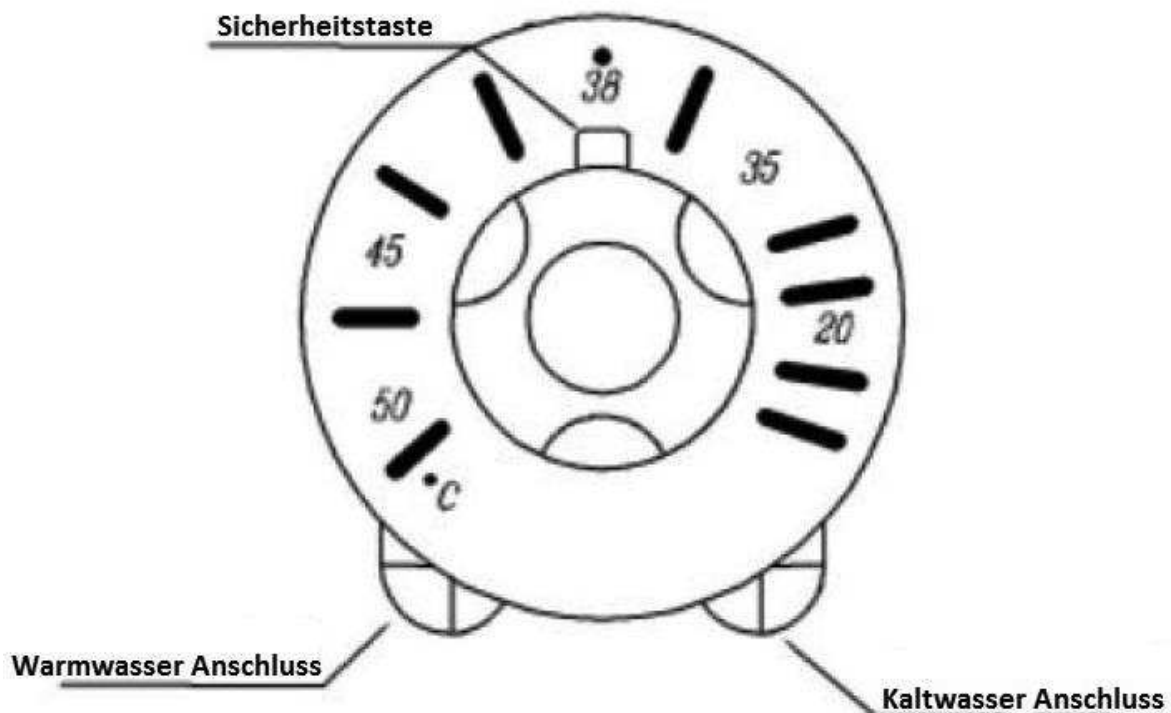

Mischbatterie Reinigung

1. Öffnen Sie mit einem Schraubenzieher oder einem spitzen Gegenstand die kleine Abdeckung auf der Mischbatterie.
2. Unter dieser befindet sich eine kleine Schraube, die die Mischbatterie zusammen hält. Schrauben Sie diese mit einem Kreuz-Schraubenzieher heraus.
3. Um die Abdeckung der Mischbatterie abzunehmen, drücken Sie auf den roten Knopf und ziehen Sie die Abdeckung vorsichtig ab.
4. Das innere besteht aus 2 schwarzen Teilen. Ziehen Sie zuerst das obere Teil heraus. Jetzt kann auch das zweite schwarze Teil abgenommen werden.
5. Nun nehmen Sie die runde Chromabdeckung ab.
6. Danach können Sie den Regler herausdrehen.
7. Reinigen Sie den Verteiler mit einem Pinsel oder einem Tuch.
8. Zum Schluss setzen Sie die einzelnen Teile wieder der Reihenfolge nach auf den Verteiler, schrauben Sie die Schraube von oben wieder fest und legen die kleine Abdeckung in die Öffnung.

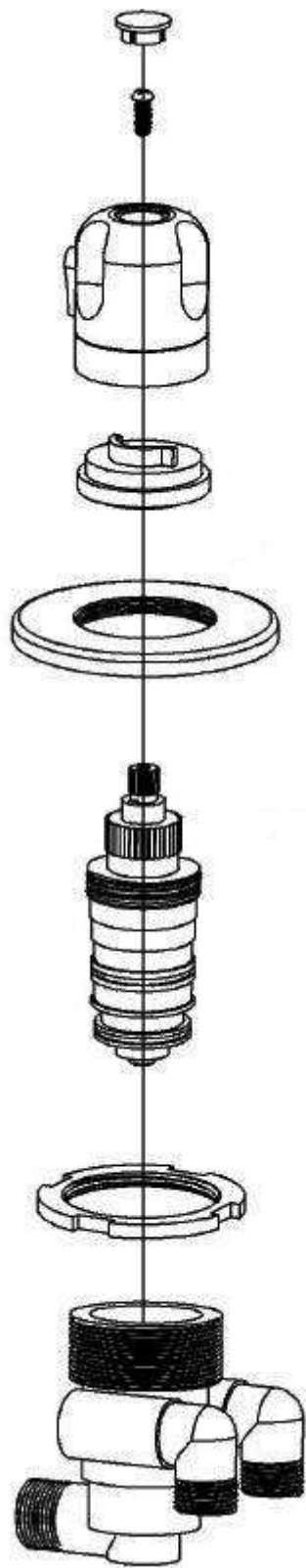

Pflege und Wartung

1. Zur täglichen Reinigung verwenden Sie handelsübliche Putzmittel und ein weiches Tuch. Verwenden Sie keinesfalls Aceton, Formaldehyd und/oder Ammoniakhaltige Reinigungsmittel.
2. Oberflächliche Kratzer können Sie mit 2000er Schleifpapier entfernen. Anschließend polieren Sie die Fläche mit Zahnpasta und einem weichen Tuch. Auf Hochglanz.
3. Kalk- und Wasserflecken können mit verdünnter Zitronen- oder Essigsäure entfernt werden.
4. Nehmen Sie die Jets bei Verstopfung durch Haare etc. ab und reinigen Sie diese unter fließendem warmen Wasser.
5. Beschichtete Materialien (Armaturen) nur mit Wasser und einem weichen Tuch reinigen.
6. Zur Vermeidung von Kratzern und/oder Beschädigungen unterlassen Sie die Verwendung von spitzen und/oder harten Gegenständen bei der Reinigung des Gerätes.
7. Trennen Sie die Strom- und Wasserversorgung nach jedem Bad.
8. Reinigung des Wassermassage-Systems: Füllen Sie die Badewanne mit 40 Grad Celsius warmen Wasser. Fügen Sie nun Reinigungsmittel hinzu (2g/l). Starten Sie nun das Massagesystem und lassen Sie es 5 Minuten im Betrieb. Dann stoppen Sie das System, lassen das Wasser ab und füllen nun kaltes Wasser in die Wanne. Lassen Sie das Gerät weitere 3 Minuten laufen. Danach können Sie es ausschalten und das Wasser ablassen. Trocknen Sie die Wanne mit einem weichen Tuch.

Service

1. Aufbau, Montage und Versiegelung darf nur durch Fachpersonal, welches speziell im Bereich Whirlpools und Dampfduschen qualifiziert ist, erfolgen.
2. Selbstverständlich können Sie die Wanne durch eine Silikonfuge oder Fliesen mit dem Haus verbinden. Die Wanne muss bei eventuellen Reparaturen jedoch von allen Seiten frei zugänglich sein. Die Kosten für das Freilegen und Wiedereinbauen bei fest eingebauten Badewannen wird nicht übernommen.
3. Alle Verbindungen im Rohrsystem sind nur vormontiert und müssen vor der endgültigen Inbetriebnahme ggf. nachgezogen bzw. mit Sanitär-Silikon nachgedichtet werden.
4. Wir bieten eine 2-jährige Ersatzteilgarantie auf alle Komponenten. Ein Vorort-Service ist darin nicht enthalten und wird nur dann gewährt, wenn eine Montage direkt durch uns erfolgt ist und dem Endverbraucher in Rechnung gestellt wurde.

**Wir danken Ihnen
für Ihr Vertrauen und
wünschen viel Vergnügen mit
Ihrem neuen Produkt!**