

Whirlpool St. Tropez

Supply 24 since 2004

I & S - INNOVATION & SUPPLY

Markus Wolf

Bachstraße 5

D-97274 Leinach

Tel. 09364 / 817 917

Fax. 09364 / 795 636

info@supply24.de

www.supply24-shop.de

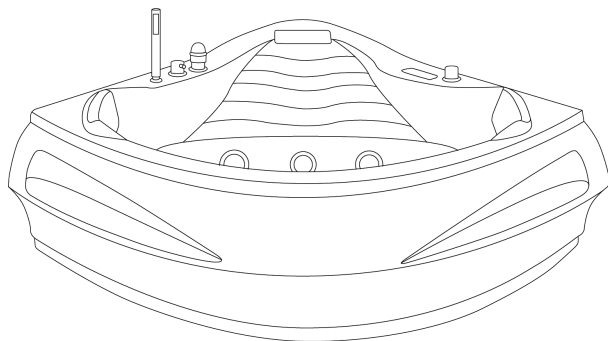

Dimensions: 1450*1450*560 mm

English (ENG)

Bathtub Assembly Instructions



Instructions for use:

Be sure to read this instruction manual carefully before installation.

Inspecting the goods upon delivery

Upon receipt, check the product for completeness and any damages. If damage is evident, inform the seller immediately. We are not liable for damages occurring during or after installation.

Raising/moving the tub

To lift or move the tub, grab it by the edges - never by the hoses or installation parts.

Laying circuits

Pipes must not be laid beneath the bathtub.

Protection against damage

Utilise appropriate protective covers to prevent damage to surfaces and blockages caused by dirt or dust during the fitting process. Before commencing the installation/fitting, temporarily cover sensitive components such as drains, nozzles, and the control panel with protective covers.

Special precaution

When cleaning the tiles, ensure that ammonia or any similar aggressive cleaning agents do not come into contact with the built-in components.

Electrical connection (230 V)

This task should only be undertaken by a qualified electrician. Ensure protection is provided through a residual current circuit breaker (30 mA).

Safety regulations

During the installation of the bathtub, there are several simple steps to consider, to prevent potential accidents. The installation should only be carried out by qualified technicians. The bathtub must be connected to a voltage of 230 V AC at 50 Hz. The device must be powered through a residual current device with a rated residual current not exceeding 30 mA. Additionally, the electrical installation must be equipped with a circuit breaker to ensure the all-pole disconnection from the power supply.

A voltage equalisation connection must be established between the metal elements of the bathtub, following the appropriate regulations in each country. Parts with live components, except for those operating at a protective extra-low voltage not exceeding 12 V, must be inaccessible to the person in the bathtub. Electrical components must be positioned or secured in a way that prevents them from falling into the bathtub.



Water connection via water massage or overflow

As soon as the water inlet is below the tub's rim, a connection must be established with a safety device in accordance with EN 1717 (Fluid category 5). For instance, this may involve employing a DC safety device (e.g., a type 1 pipe-interrupter with a permanent connection to the atmosphere) based on the specific installation requirements. This connection must be carried out exclusively by a qualified specialist. These guidelines apply to the following scenarios:

- All tubs that are filled through the overflow.
- All tubs that are connected and filled through the nozzles of the water massage in the existing T fitting.

In both cases, the connection must be made using reinforced elastic tubing capable of carrying premixed hot and cold water.

Flow rate: maximum 20 litres/min (EN 200)

Overflow capacity: Minimum 36 litres/min (EN 274)

Drainage capacity: Minimum 48 litres/min (EN 274)

Permanent installation

Maintenance hatches should be provided with dimensions of at least 50 x 50 cm, ensuring accessibility to technical components such as the pump, blower, valves, connection box, and

other connections. Preferably, employ removable side panels, but always prioritise rigid elements.

Additionally, it is recommended to install 20 x 20 cm maintenance hatches for drainage/overflow, ensuring proper noise insulation during installation.

For proper ventilation, the installation of a ventilation grill (not supplied) is absolutely necessary. Depending on the bathtub model, position the ventilation grill in the wall lining near the units. Inside the hatch, a ventilation grid (minimum 150 cm) can be fitted to supply air to the blower. Alternatively, consider placing a maintenance hatch/ventilation grid in the adjacent room.

To optimise sound insulation, install the ventilation grid with soundproofing materials. It is also acceptable to place the ventilation grid in the adjacent room, if suitable.

When space is limited: If there is insufficient room for a maintenance hatch, "surface mounting" is recommended to allow for the complete disassembly of the bathtub when necessary. Ensure that the drainage pipe, electrical connections, and, if applicable, the water supply line can be disconnected through the ventilation opening. Seal the entire perimeter of the bathtub rim with silicone (acetic acid-free).

Checking for leakage

After connecting the water inlet and drain of the bathtub, it must be filled and checked for leaks. Check the following functions using the control panel:

- A. Air system
- B. Water pump settings

Bathtub water temperature should not exceed 40 °C.

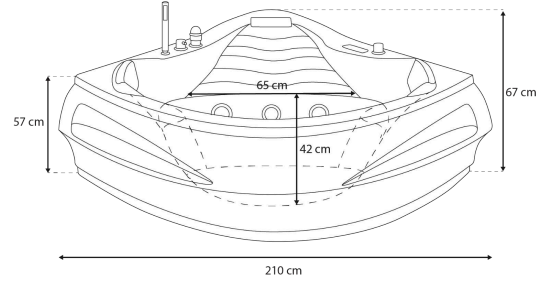
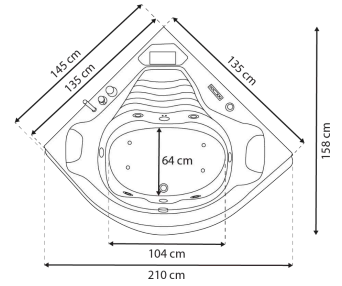

+/- 2 cm

Package contents

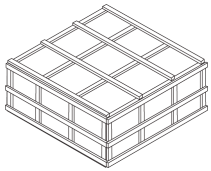

Use scissors to open the packaging; Ensure that all parts are inside the packaging.

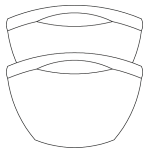

2 x Headrest

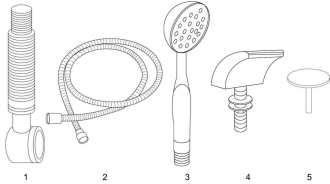

Accessories Box

1. 1x Drain
2. 1x Hand Shower Hose
3. 1x Hand Shower
4. 1x Waterfall Inlet
5. 1x Drain Cover

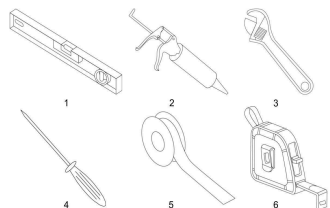

Tools Required for Assembly

1. Spirit Level
2. Sealant
3. Adjustable Wrench
4. Screwdriver
5. PTFE Thread Seal Tape
6. Measuring Tape

Preparation Construction of the bathtub

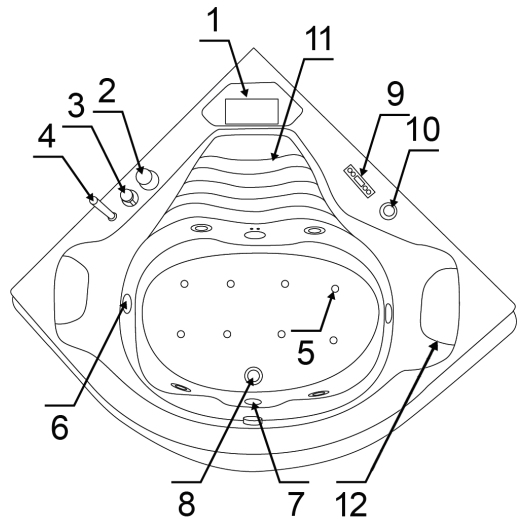

Item	Description	Item	Description
1	Waterfall	2	Water Tap
3	Shower Diverter	4	Hand Shower
5	Small Jets	6	Large Jets
7	Underwater Light	8	Drain
9	Control Panel	10	Regulator
11	Sensor	12	Headrest

Electrical parameters

Nominal voltage	Rated frequency	Max. Rated power	Max. Rated power
230 V	50 Hz	3000 W	14 A

1. To be performed only by a qualified electrician. Ensure protection through an RCD (30 mA).
2. An electric leakage protection must be present in the power supply. Electrical cables must be secured. The size of the electrical cable should not be less than 2.5 mm². The power supply equipment must comply with national regulations.
3. Warning: When using electrical devices, you should take the following safety precautions.
4. Hazards: Risk of electric shock. Connect circuits only when protected by a GFCI (Ground Fault Circuit Interrupter). A GFCI is not included, but we will provide you with all necessary information about it. A GFCI is required by law.

MODEL RL-6138 1450*1450*560 mm

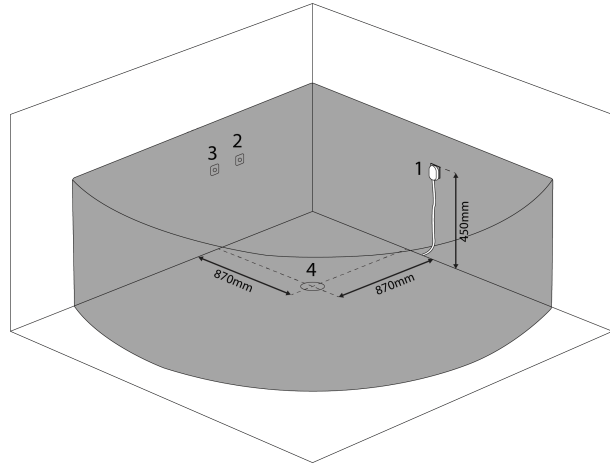
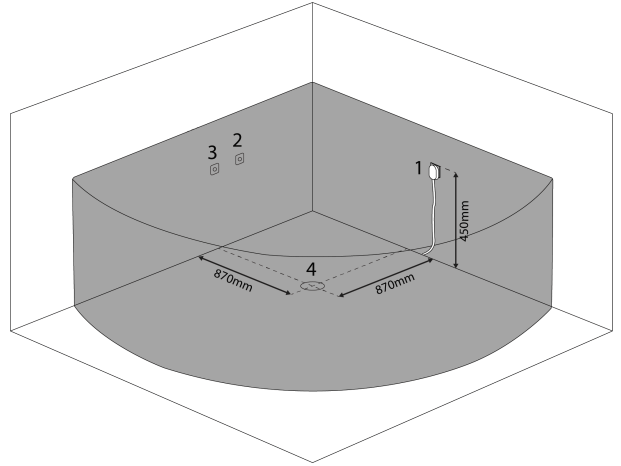

Outlet's plan

1. Electrical Outlet
2. Warm Water
3. Cold Water
4. Drainage Hole

Connection plan

- A. Waterfall Tap
- B. Hand Shower
- C. Hand Shower and Tap Switch
- D. Warm Water Inlet
- E. Cold Water Inlet

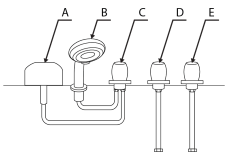

Water supply

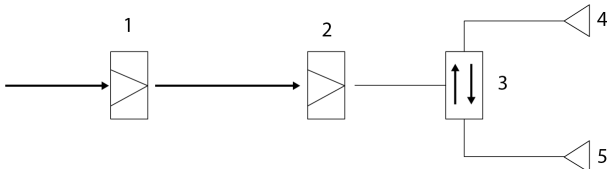

1. Cold water
2. Warm water
3. Switching between Hand Shower and Tap
4. Hand Shower
5. Waterfall Tap

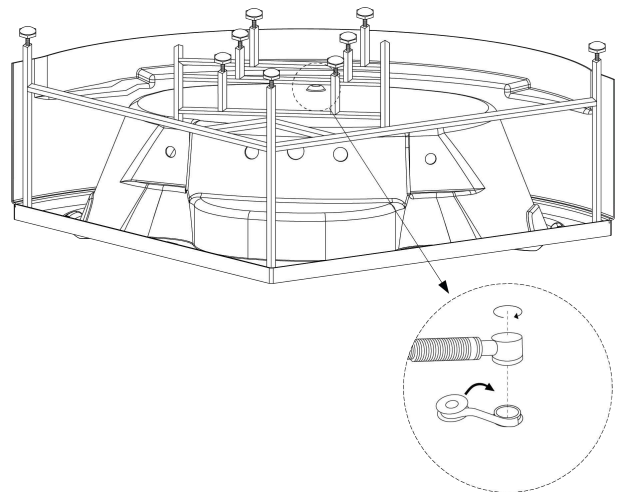

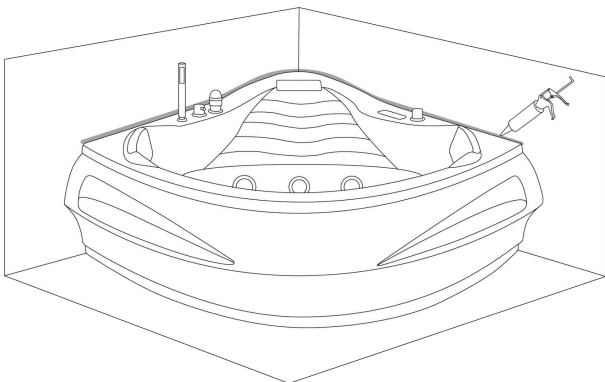
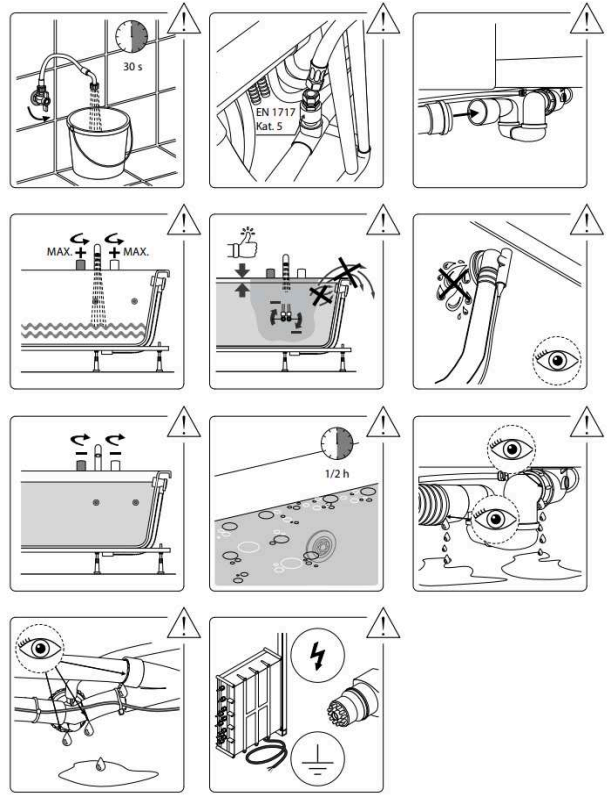
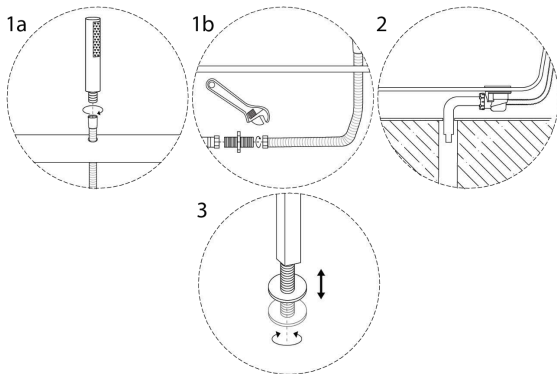
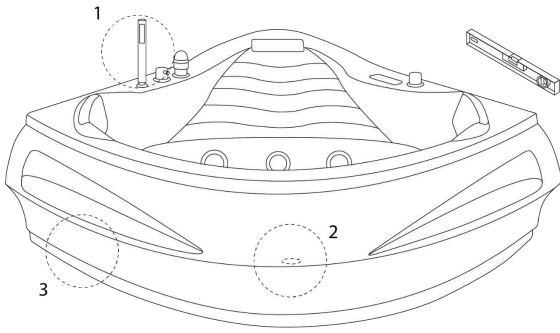

Instruction on how to operate the bathtub

1. Turn on the power.
2. Switch on the cold and hot water boilers and adjust the temperature.
3. Use the controller to fill the bathtub with water either from the tap or the handheld shower head
4. Do not activate the water pump until the water level reaches the jets.
5. Use the air regulator to adjust the massage intensity.
6. Rotate the handheld shower head to adjust the massage effects.
7. The light will turn on and change colours automatically when you turn on the water pump. The light will switch off when you turn off the water pump.
8. Press the air switch to turn off the pump. Drain the water after use, and finally, turn off the power.

Troubleshooting

Error	Possible Reasons	Try This
Water pump not working	The power plug is not properly connected; the leak protection is not connected	Plug in the power plug and connect the leak protector
	The water pump impeller is blocked by something small	Clean the water pump impeller
	The water pump is turned off	Turn on the water pump.
	The power plug has not been inserted correctly	Plug in the power supply correctly
	Broken water pump	Repair or replace the water pump
Massage jets do not start	Voltage issue	Check the voltage
	On/Off button is not on or not functioning	Check the switch or replace it
	Water circulation is blocked	Clean the water pipes
Bathtub is not level	Adjustable feet are not set correctly	Adjust the feet

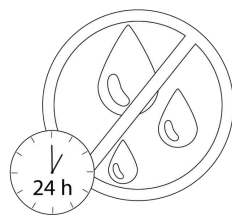

Water overflow	Overflow drain is defective	Replace the overflow drain
	Nuts are loose	Tighten the nuts
	Connecting parts are not correctly attached	Inspect the adhesive of the connecting parts

Cleaning

1. Use a soft cloth for cleaning purposes, avoiding the use of strong detergents that contain acetone or ammonia. It is strictly prohibited to disinfect using formic acid or formaldehyde.
2. If there is a scratch on the surface, utilise 2000-grit wet sandpaper to gently polish it. Afterwards, proceed to polish it further using toothpaste and a soft cloth.
3. Limescale deposits can be removed using vinegar or lemon juice.
4. If the water circulation is blocked, unscrew the nozzles and pipes and clean them.
5. Frequent cleaning is not necessary for the gold-plated and silver-plated components.
6. Please refrain from striking the bathtub with hard objects. Additionally, please avoid direct contact between the bathtub and hot items that exceed a temperature of 70 °C (e.g., cigarettes). Do not clean the bathtub with chemical substances that contain bleach.
7. Drain the water and unplug the power cord after use.
8. Cleaning the water massage system: Fill the bathtub with 40 °C hot water and add 2g of detergent per litre. Let the massage system run for 5 minutes. Afterwards, stop it and drain the water. Refill the bathtub with cold water and activate the massage system for 3 minutes. You can now drain the water again, and your massage jets are cleaned.

Precautions

1. Installation should be carried out by a qualified plumbing installer. Please follow the instructions provided in the manual.
2. Appropriate hoses should be acquired from local sources and connected by a specialist. Under no circumstances should any connecting hoses provided by the seller be utilised.
3. All hoses need to be checked and sealed by a specialist before using the product and on a regular basis. Hoses can get disconnected during transportation or over time.



Caution! When wet, the surface presents an increased risk of slipping. This is particularly the case when using soaps, shampoos, bath oils, etc.

Function	Model - PB3133-24 02
Lock	✓
Pump	✓
Blower	✓
Thermostatic Heating	✓
Temperature Sensor	✓
Lamp	✓
FM Radio	✓
Bluetooth Speaker	✓
Water Level Sensor	✓
Ozone	✓
Cleaning	X

4. When installing the product, the customer must ensure that the front panel is easily accessible at all times for maintenance purposes and in the event that parts need replacement.
5. The electrical components should comply with national safety standards. Install an earth leakage circuit breaker for the power supply.
6. Do not run overheated water, and only activate the jets once the water level is above them.
7. The device operates at a rated voltage of 230V. Disconnect the power supply after use.
8. It is recommended not to stay in the bathtub for longer than 30 minutes.
9. Restart the device occasionally.
10. If the power cord is damaged, it must be replaced immediately.
11. Read the user manual carefully to avoid accidents and other damages.
12. Regularly clean and maintain the bathtub or whirlpool according to the manufacturer's instructions to prevent build-up of dirt and bacteria and mould growth.
13. In case of a defect, the customer is responsible for the removal of the defective part and its reassembly.

General information on functionality and usage

Drain water after each bath. Never leave children unattended in the bathtub.

Whirlpool care instructions

The surface is easy to clean and maintain. The smooth surface hardly attracts dirt. Regular maintenance: sponge, soft cloth, some antistatic cleaning agent. This way, the bathtub retains its shine and becomes dirt-repellent. Avoid the use of abrasive or solvent-based cleaners that could damage the surface of the tub. For stubborn dirt, use a liquid household cleaner such as dishwashing detergent or soap solution (follow dilution instructions). Remove limescale stains with a limescale remover. Always rinse thoroughly with plenty of clear water and polish with a cloth. Do not use acidic cleaning agents or vinegar-based cleaners.

Damage

Scratched surfaces should be handled by a professional. Treat with solvent-free polishing paste. If necessary, the surface can be first treated with wet sandpaper (n°800, followed by n°1200) before polishing. Do not use any alcohol- or acetone-based solvents. Damages resulting from improper user handling are not covered by our warranty.

Schematic Diagram of the Control Panel

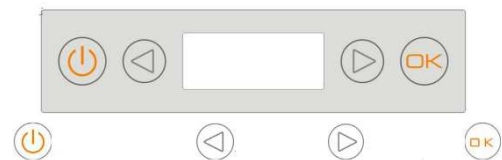

- | | |
|-----------------------|---------------------------|
| On/Off icon | Ozone icon |
| Left Navigation icon | Blower icon |
| Right Navigation icon | Water Pump Surf icon |
| "OK" icon | FM Radio icon |
| Lamp icon | Thermostatic Heating icon |

How to operate the Control Panel

Sound Notification

When any function button is pressed, there is a "di..." sound.

Power

1. Press the On/Off icon for 2 seconds to start the controller; the lamp will turn on simultaneously.
2. Press the icon again to stop the controller, turning off all the loads.

Lamp

1. When the system is on, press continuously the Left Navigation icon and Right Navigation icon to move the cursor to the Lamp icon.
2. Press the "OK" icon to turn the lamp on; press it again to turn it off.

Lock

1. If there is no operation with the control panel for 3 minutes, all keys except "LOCK" will be locked, and the LCD displays "LOCK".
2. When the keys are locked, press any key for 3 seconds to unlock them, indicated by a "di..." sound, and the "LOCK" icon will disappear.

Ozone (If the FM radio is on, ozone will be turned off automatically)

1. When the system is on, press the Left Navigation icon and Right Navigation icon to move the cursor to the Ozone icon, then press the "OK" icon to start it. The LCD symbol will display dynamically.
2. Press the "OK" icon again to turn it off. Ozone will automatically turn off after 10 minutes of operation.

Blower

1. When the system is on, press the Left Navigation icon and Right Navigation icon continuously until the cursor is on the Blower icon, then press the "OK" icon to start the blower; the cursor will blink.
2. Press it again to turn off the blower.

Water Pump Surf

This controller's water checking device protects the water pump from burning out.

1. When the system is on, press the Left Navigation icon and Right Navigation icon continuously to move the cursor to the Water Pump Surf icon. If the water level reaches the set value, press the "OK" icon to start the pump; the cursor will blink.
2. Press the icon again to stop the water pump surf. If the water level drops below the set value, the pump stops working automatically, and the pump icon will blink. When the water level is under the set value, the icon stops blinking, and the pump switches off.

FM Radio

The FM frequency range is 87.5MHz—108.0MHz.

1. When the system is on, press the Left Navigation icon and Right Navigation icon continuously to move the cursor to the FM Radio icon, then press the "OK" icon to turn on the FM Radio function. The LCD will display the current frequency and "FM".
2. Press the "OK" icon again to stop the FM function; the frequency and "FM" will disappear.

2. When the system is on, press the Left Navigation icon and Right Navigation icon continuously to move the cursor to the FM Radio icon, then press the icon to turn on the Bluetooth music player function; the LCD will display "BT-C". Press the "OK" icon again to turn off the Bluetooth function.
3. The Bluetooth device name is "PROW-BT". Successful pairing will display "BT-C" on the LCD.
4. To play the previous or next track, use the Left Navigation icon and Right Navigation icon respectively when the Bluetooth function is on. To play or pause, press the "OK" icon for 2 seconds.
5. To adjust the volume, press the function selection key until "VOL" blinks on the LCD, then use the Left Navigation icon and Right Navigation icon to decrease or increase the volume. The volume range is 0-20.

3. To adjust the frequency, press the On/Off icon until the LCD blinks "FM" and "MHz", then use respectively the Right Navigation icon and the Left Navigation icon to increase or decrease the frequency in 100KHz steps. Holding the button for more than 2 seconds will automatically search for radio stations.
4. To adjust the volume, press the On/Off icon until the LCD blinks "VOL", then use the Right Navigation icon to increase and the Left Navigation icon to decrease the volume. The volume range is 0-20 (21 in total).

Station Storage/Select

- A. To store a station, select the desired frequency and press the On/Off icon to choose the storage "CH" and the number below will start blinking. Press the Left Navigation icon and Right Navigation icon to pick the location (1-18). Press the "OK" icon to store the station.
- B. To select a stored station, press the Left Navigation icon and Right Navigation icon to cycle through the stored stations (1-18).

Thermostatic Heating

This function works only when the water pump surf function is on.

1. Press the Left Navigation icon and Right Navigation icon continuously to move the cursor to the Thermostatic Heating icon, then press the "OK" icon to start the function. The thermostatic heating function operates based on the water temperature and the set temperature (default is 37°C).
2. The function will stop heating if the temperature is 1°C above the set temperature and start heating if the temperature is 1°C below the set temperature. The LCD heating symbol will blink when heating stops and display dynamically when heating starts. Press the "OK" icon again to turn off the function.
3. To adjust the temperature, press the On/Off icon until "C" on the LCD blinks, then use the Right Navigation icon and the Left Navigation icon to increase or decrease the temperature in 1°C increments. Holding the buttons for more than 2 seconds will adjust the temperature by 1°C every 0.5 seconds. The temperature range is 35°C - 45°C. If there is a sensor error, the LCD will display "E1" and the controller will sound "di...di...".

Bluetooth Playback Function

1. When the system is on and the sound is off, the device can connect to Bluetooth by pressing the "OK" icon for 2 seconds. The device can enter pairing mode, indicated by "PAIR" on the LCD.

Deutsch (DE)

Montageanleitung Badewanne



Gebrauchsanleitung:

Diese Gebrauchsanleitung unbedingt vor Installation sorgfältig lesen.

Prüfung des Lieferumfangs und des Lieferzustands:

Sendung nach Erhalt auf Vollständigkeit und evtl. Beschädigungen prüfen. Erkennbare Schäden sollten umgehend dem Händler gemeldet werden. Wir übernehmen keine Haftung für Schäden, die während oder nach der Installation/dem Einbau entstanden sind.

Anheben/Verschieben:

Wanne zum Anheben/Verschieben nur am Wannenrand fassen – niemals an Schläuchen oder Installationselementen.

Verlegen von Leitungen:

Unter der Wanne dürfen keine Leitungen verlegt werden.

Schutz vor Beschädigungen:

Verwenden Sie geeignete Schutzabdeckungen, um Beschädigung von Oberflächen und Verstopfung durch Bauschmutz zu vermeiden. Vor der Installation/Montage sind empfindliche Bauteile wie Abflüsse, Düsen und das Bedienfeld vorübergehend mit Schutzabdeckungen zu versehen.

Besondere Vorsichtsmaßnahme:

Beim Reinigen der Fliesen darf kein Ammoniak oder ähnlich aggressives Reinigungsmittel nach dem Einbauteilen in Berührung kommen.

Elektrischer Anschluss (230 V):

Diese Aufgabe sollte nur von einer qualifizierten Fachmann durchgeführt werden. Stellen Sie sicher, dass der Schutz durch einen Fehlerstromschutzschalter (30 mA) gewährleistet ist.

Sicherheitsbestimmungen:

Bei der Installation der Badewanne sind einige einfache Schritte zu beachten, um möglichen Unfällen vorzubeugen. Die Installation darf nur von qualifizierten Elektrotechnikern durchgeführt werden. Die Badewanne muss an eine Spannung von 230 V AC bei 50 Hz angeschlossen werden. Das Gerät muss über einen Fehlerstromschutzschalter mit einem Nennfehlerstrom von höchstens 30 mA versorgt werden. Außerdem muss die elektrische Installation mit einem Stromschalter ausgestattet sein, der die allpolige Trennung von der Stromversorgung gewährleistet.

Zwischen den Metallelementen des Bades ist eine Spannungsausgleichverbindung gemäß den entsprechenden Vorschriften in jedem Land herzustellen. Teile mit spannungsführenden Komponenten, mit Ausnahme derjenigen, die mit einer Schutzkleinspannung von höchstens 12 V betrieben werden, müssen für die Person in der Badewanne unzugänglich sein. Teile mit elektrischen Komponenten müssen so positioniert oder befestigt werden, dass sie nicht in die Badewanne hineinfallen können.



Wasseranschlüsse über Wassermassage oder Überlauf

Sobald der Wassereinlauf unterhalb des Wannenrandes liegt, muss der Anschluss mittels einer Sicherheitseinrichtung nach EN 1717 (Flüssigkeitskategorie 5) erfolgen. Das kann z.B. durch den Einsatz einer Gleichstromsicherung (z.B. Rohrunterbrecher Typ A 1 mit ständiger Verbindung zur Atmosphäre) entsprechend den spezifischen Installationsanforderungen erfolgen. Der Anschluss ist zwingend durch einen qualifizierten Fachmann vorzunehmen. Dies ist zu berücksichtigen bei:

- A. allen Wannen, die über den Überlauf befüllt werden.
- B. alle Wannen, die über die Düsen der Wassermassage in der vorhandenen T-Amatur angeschlossen und gefüllt werden.

In beiden Fällen muss die Verbindung mit verstärkten elastischen Schläuchen hergestellt werden, die in der Lage sind, vorgemischtes warmes und kaltes Wasser zu führen.

Durchflussmenge: Maximum 20 Liter/min (EN 200)

Überlaufleistung: Minimum 36 Liter/min (EN 274)

Ablaufleistung: Minimum 48 Liter/min (EN 274)

Permanenter Einbau:

Wartungsklappen von mindestens 50 x 50 cm sind so anzubringen, dass technische Teile (Pumpe, Gebläse, Ventile, Anschlusskasten, weitere Anschlüsse) zugänglich bleiben. Abnehmbare Seitenwände sind ideal und festen Elementen stets vorzuziehen.

Zusätzlich wird empfohlen, Wartungsklappen für Ablauf/Überlauf mit einer Größe von 20 x 20 cm zu installieren, um eine angemessene Geräuschdämmung während der Installation sicherzustellen.

Für eine gute Belüftung ist die Installation eines Lüftungsgitters (nicht im Lieferumfang enthalten) unbedingt erforderlich. Je nach Ausführung der Wanne wird das Lüftungsgitter in der Wandverkleidung in der Nähe der Geräte platziert. Ein Lüftungsgitter (mind. 150 cm) für Luftzufuhr des Gebläses kann innerhalb der Wartungsklappe angebracht werden. Alternativ kann auch die Wartungsklappe/das Lüftungsgitter im Nebenraum platziert werden.

Um die Schalldämmung zu optimieren, sollten schalldämmende Materialien zur Installation des Lüftungsgitters benutzt werden. Alternativ kann das Lüftungsgitter auch im angrenzenden Nebenraum platziert werden.

Bei Platzmangel: Falls zu wenig Platz für die Wartungsklappe vorhanden ist, wird eine "Aufputzmontage" empfohlen, damit bei Bedarf die komplette Wanne abgebaut werden kann. Stellen Sie sicher, dass sich Abflussleitung, elektrische Anschlüsse und ggfs. die Wasserleitung über die Lüftungsöffnung abkuppeln lassen. Dichten Sie den Wannenrand rundum mit Silikon (essigsäurefrei) ab.

Prüfung der Dichtigkeit:

Nach Anschluss des Wasserzu- und -ablaufs der Wanne muss diese befüllt und auf Dichtigkeit geprüft werden.

Überprüfen Sie die folgenden Funktionen über das Bedienfeld:

1. Luftsystem
2. Einstellungen der Wasserpumpe

Die Wassertemperatur sollte 40°C nicht überschreiten.

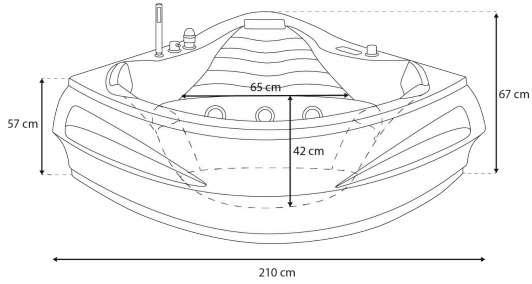
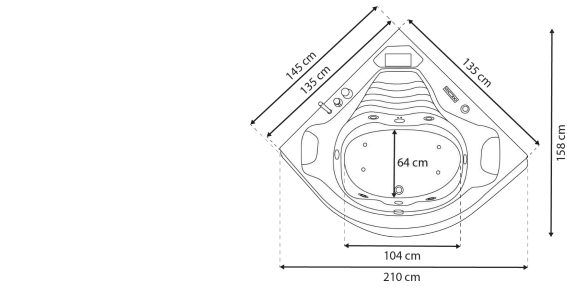

+/- 2 cm

Inhalt der Verpackung

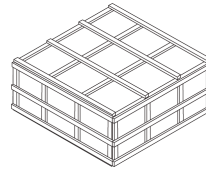

Benutzen Sie eine Schere, um die Verpackung zu öffnen; Stellen Sie sicher, dass alle Teile in der Verpackung sind.

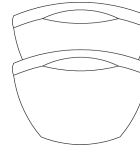

2 x Kopfstütze

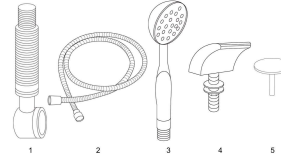

Zubehörteile Box:

1. 1x Abfluss
2. 1x Handbrause Schlauch
3. 1x Handbrause
4. 1x Wasserfall-Armatur
5. 1x Abflussdeckel

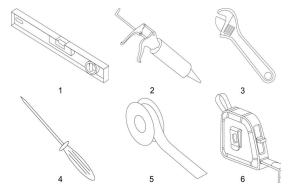

Benötigte Werkzeuge für die Montage:

1. Wasserwaage
2. Dichtungsmittel
3. Verstellbarer Schraubenschlüssel
4. Schraubenzieher
5. PTFE Klebeband
6. Maßband

**Vorbereitung
Konstruktion der Badewanne**

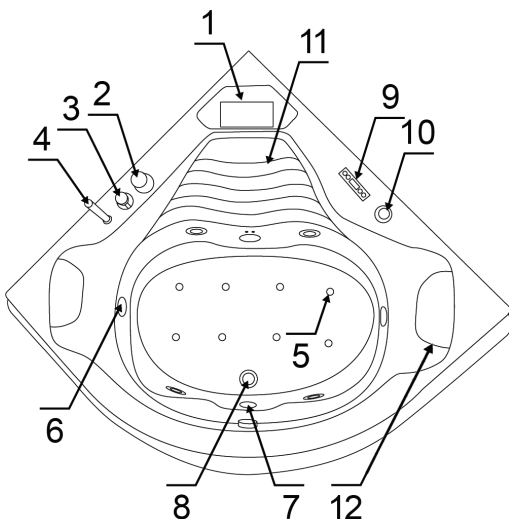

Elektrische Parameter

Nennspannung	Nennfrequenz	Max. Nennleistung	Max. Nennleistung
230 V	50 Hz	3000 W	14 A

1. Der Anschluss ist zwingend durch einen qualifizierten Fachmann vorzunehmen, Absicherung über FI-Schutzschalter (30 mA).
2. Es sollte ein elektrischer Auslaufschutz an der Stromversorgung sein. Stromleitungen müssen befestigt werden. Die Größe des elektrischen Kabel sollte nicht weniger als 2,5 mm² betragen. Die Stromversorgungseinrichtung muss den nationalen Vorschriften entsprechen.
3. Achtung! Beachten Sie bei der Verwendung elektrischer Geräte die folgenden Sicherheitsvorkehrungen.
4. Gefahren: Gefahr eines Stromschlags. Verbinden Sie die Stromkreise nur, wenn Sie durch einen Fehlerstrom-Schutzschalter geschützt sind. Ein FI-Schutzschalter ist nicht im Lieferumfang enthalten, Sie erhalten von uns jedoch alle nötigen Informationen dazu. Ein FI-Schutzschalter ist gesetzlich vorgeschrieben.

Artikel	Beschreibung	Artikel	Beschreibung
1	Wasserfall	2	Wasserhahn
3	Umsteller für Dusche	4	Handbrause
5	Kleine Düsen	6	Große Düsen
7	Unterwasserlicht	8	Abfluss
9	Bedienfeld	10	Regler
11	Sensor	12	Kopfstützen

MODELL RL-6138 1450*1450*560 mm

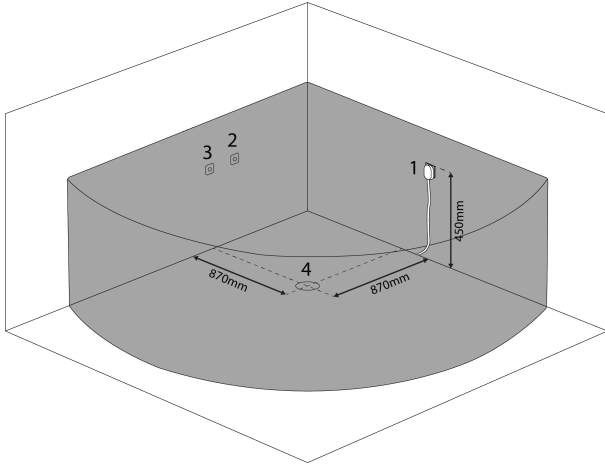

Steckdosenplan

- 1. Steckdose
- 2. Warmwasser
- 3. Kaltwasser
- 4. Abfluss

Anschlussplan

- A. Wasserhahn
- B. Handbrause
- C. Schalter für Handbrause und Wasserhahn
- D. Warmwasserzulauf
- E. Kaltwasserzulauf

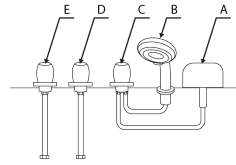

Wasserversorgung

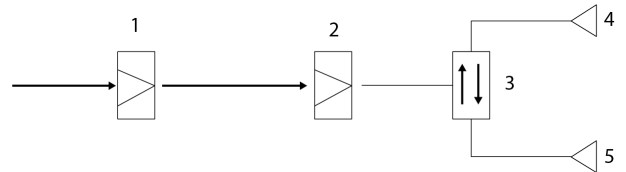

- 1. Kaltwasser
- 2. Warmwasser
- 3. Schalter für Handbrause und Wasserhahn
- 4. Handbrause
- 5. Wasserfall/Wasserhahn

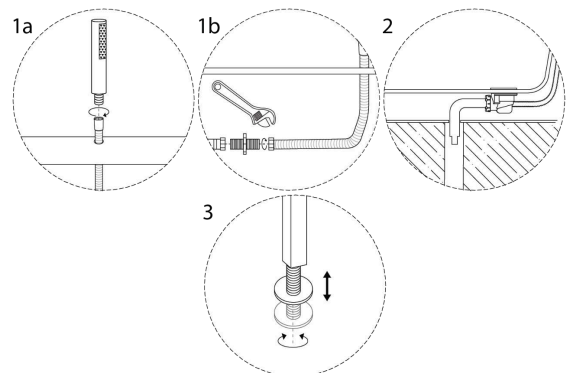
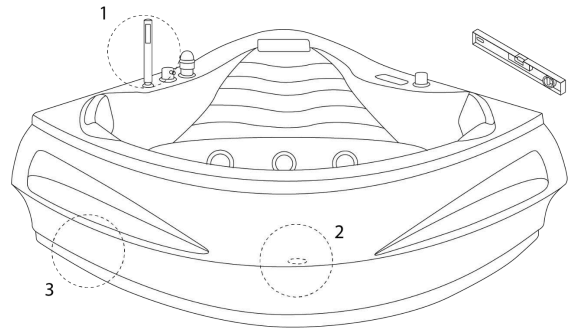
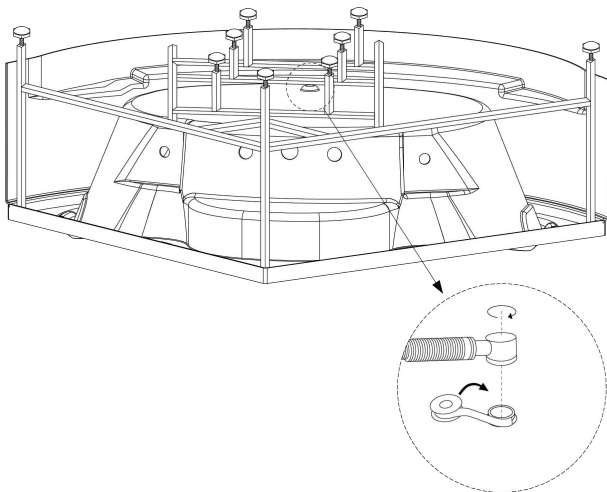

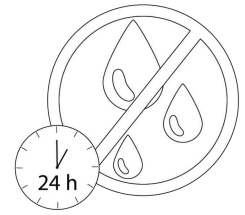
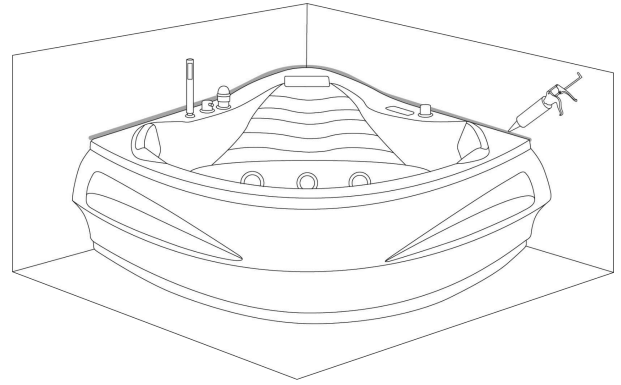
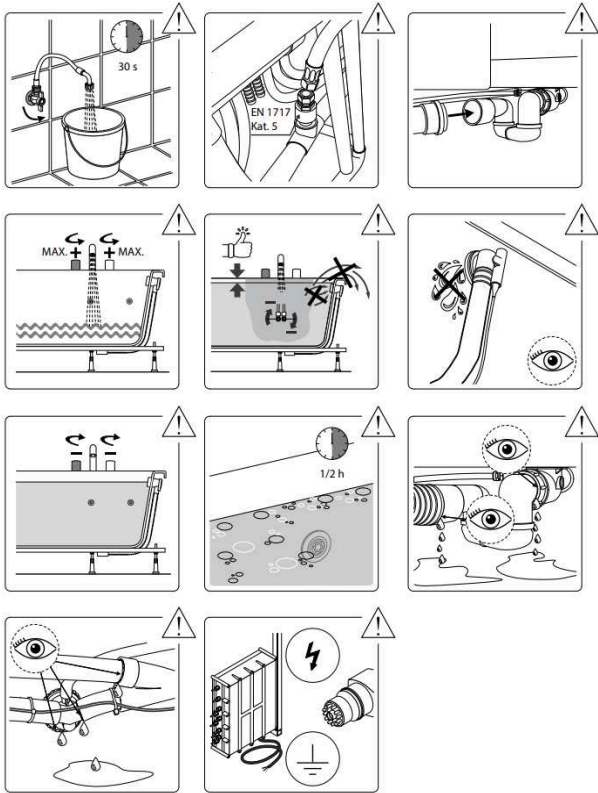

Anleitung für die Bedienung der Badewanne

1. Schalten Sie den Strom ein.
2. Schalten Sie den Kalt- und Warmwasserboiler ein und stellen Sie die Temperatur ein. Füllen Sie die Badewanne mit Hilfe des Reglers mit Wasser aus dem Wasserhahn oder der Handbrause.
3. Schalten Sie die Wasserpumpe erst ein, wenn der Wasserstand die Düsen erreicht hat.
4. Verwenden Sie den Luftregler, um die Massageleistung einzustellen.
5. Drehen Sie den Handbrausekopf, um die Massageeffekte einzustellen.
6. Das Licht geht an und verändert die Farbe automatisch, wenn Sie die Wasserpumpe einschalten. Das Licht schaltet sich aus, wenn Sie die Wasserpumpe ausschalten.
7. Drücken Sie den Druckluftschalter, um die Pumpe auszuschalten. Lassen Sie das Wasser nach dem Gebrauch abfließen und schalten Sie den Strom zum Schluss aus.

Fehlerbehebung

Fehler	Mögliche Ursachen	Versuchen Sie Folgendes:
Wasserpumpe funktioniert nicht	Der Netzstecker ist nicht richtig angeschlossen; der Leckageschutz ist nicht angeschlossen	Stecken Sie den Netzstecker in die Steckdose und schließen Sie den Leckageschutz an.
	Das Laufrad der Wasserpumpe ist durch einen kleinen Gegenstand blockiert	Reinigen Sie das Laufrad der Wasserpumpe
	Die Wasserpumpe ist ausgeschaltet	Schalten Sie die Wasserpumpe ein
	Der Netzstecker ist nicht richtig eingesteckt	Stecken Sie den Netzstecker richtig ein
	Defekte Wasserpumpe	Reparieren oder ersetzen Sie die Wasserpumpe
Massagedüsen starten nicht	Spannungsproblem	Überprüfen Sie die Spannung
	Ein-/Ausschaltknopf ist nicht an oder funktioniert nicht	Überprüfen Sie den Schalter oder ersetzen Sie diesen
	Wasserzirkulation ist blockiert	Reinigen Sie die Wasserrohre

Badewanne ist nicht Waagerecht	Die verstellbaren Füße sind nicht korrekt eingestellt	Verstellen Sie die Füße
Wasserausfluss	Der Überlauf ist defekt	Ersetzen Sie den Überlauf
	Muttern sind locker	Ziehen Sie die Muttern fest
	Die Anschlusssteile sind nicht korrekt angeschlossen	Prüfen Sie den Kleber der Anschlusssteile

Reinigung

1. Verwenden Sie ein weiches Tuch für die Reinigung. Verwenden Sie keine starken Reinigungsmittel mit Aceton oder Ammoniak. Das Desinfizieren mit Ameisensäure oder Formaldehyd ist strengstens untersagt.
2. Wenn die Oberfläche einen Kratzer aufweist, polieren Sie ihn vorsichtig mit einem Nassschleifpapier der Körnung 2000. Anschließend polieren Sie ihn mit Zahnpasta und einem weichen Tuch weiter.
3. Kalkablagerungen können mit Essig oder Zitronensäure entfernt werden.
4. Falls die Wasserzirkulation verstopft ist, schrauben Sie die Düsen und Rohre ab und reinigen Sie diese.
5. Bei den vergoldeten und versilberten Teilen ist eine häufige Reinigung nicht erforderlich.
6. Bitte vermeiden Sie es, mit harten Gegenständen gegen die Badewanne zu schlagen. Vermeiden Sie außerdem den direkten Kontakt zwischen der Badewanne und heißen Gegenständen, die eine Temperatur von 70 °C überschreiten (z. B. Zigaretten). Reinigen Sie die Badewanne nicht mit chemischen Substanzen, die Bleichmittel enthalten.
7. Lassen Sie nach dem Gebrauch das Wasser abfließen und ziehen Sie den Netzstecker.
8. Reinigung des Wassermassagen-Systems: Füllen Sie die Wanne mit 40°C warmem Wasser und fügen Sie pro Liter 2g Reinigungsmittel hinzu. Lassen Sie das Massagesystem für 5 Minuten laufen. Danach stoppen Sie es und lassen das Wasser ablaufen. Füllen Sie die Wanne wieder mit kaltem Wasser und schalten Sie das Massagesystem für 3 Minuten ein. Sie können das Wasser nun wieder ablassen und Ihre Massagedüsen sind gereinigt.

Vorsichtsmaßnahmen

1. Installation sollte von einem qualifizierten Sanitärinstallateur vorgenommen werden. Befolgen Sie die Anweisungen der Anleitung.
2. Geeignete Schläuche sollten von einem Fachmann vor Ort erworben und angeschlossen werden. Es dürfen auf keinen Fall die vom Verkäufer gelieferten Anschlusschläuche verwendet werden.

3. Vor Gebrauch und in regelmäßigen Abständen müssen alle Schläuche von einem Fachmann geprüft und abgedichtet werden. Beim Transport oder im Laufe der Zeit können sich die Schläuche ablösen.
4. Bei dem Aufbau des Produkts muss der Kunde sicherstellen, dass die Frontplatte für Wartungszwecke und für den Fall, dass Teile ausgetauscht werden müssen, jederzeit leicht zugänglich ist.
5. Die elektrischen Komponenten müssen den nationalen Sicherheitsnormen entsprechen. Installieren Sie einen FI-Schutzschalter für die Stromversorgung.
6. Lassen Sie kein überhitztes Wasser einlaufen und schalten Sie die Drüsen erst ein, wenn das Wasserlevel über den Drüsen ist.
7. Das Gerät arbeitet mit einer Nennspannung von 230 V. Trennen Sie das Gerät nach dem Gebrauch vom Stromnetz.
8. Es wird empfohlen, nicht länger als 30 Minuten in der Badewanne zu bleiben.
9. Starten Sie das Gerät gelegentlich neu.
10. Sollte das Netzkabel beschädigt sein, muss es umgehend ersetzt werden.
11. Lesen Sie die Gebrauchsanweisung sorgfältig durch, um Unfälle und andere Schäden zu vermeiden.
12. Um die Bildung von Schmutz, Bakterien und Schimmel zu vermeiden, ist es wichtig, die Badewanne oder den Whirlpool regelmäßig gemäß den Anweisungen des Herstellers zu reinigen und zu pflegen.
13. Im Falle eines Mangels ist der Kunde für den Aus- und Wiedereinbau des fehlerhaften Teils verantwortlich.

Allgemeine Hinweise zur Funktionsweise und Verwendung

Nach jedem Bad Wasser ablaufen lassen. Lassen Sie Kinder nie unbeaufsichtigt in der Wanne.

Pflegeanleitung für den Whirlpool

Auf der glatten Oberfläche setzt sich kaum Schmutz an, so ist sie einfach zu reinigen und zu pflegen. Regelmäßige Pflege: Schwamm, weiches Tuch, ein bisschen antistatisches Reinigungsmittel. Die Wanne behält so ihren Glanz bei und wirkt schmutzabweisend. Vermeiden Sie den Einsatz von Scheuer- oder Lösungsmitteln, welche die Oberfläche der Wanne beschädigen. Starke Verschmutzung entfernt man mit flüssigem Haushaltsreiniger wie z. B. ein Geschirrspülmittel oder eine Seifenlösung (Verdünnungshinweise beachten). Bei Kalkflecken Kalkentferner verwenden. Stets mit reichlich sauberem Wasser nachspülen, mit Tuch nachpolieren. Keine säurehaltigen Reinigungsmittel oder Essigreiniger verwenden.

Beschädigungen

Verkratzte Oberflächen sollten vom Fachmann behandelt werden. Mit Lösungsmittelfreier Polierpaste behandeln. Wenn nötig, kann die Oberfläche vor dem Polieren zuerst mit Nassschleifpapier (Nr. 800, danach Nr. 1200) behandelt werden. Benutzen Sie auf keinen Fall alkohol- oder acetonhaltige Lösungsmittel. Schäden, die durch unsachgemäße Behandlung durch den Benutzer entstehen, entziehen sich unserer Garantieleistung.





Vorsicht! Bei Nässe besteht eine erhöhte Rutschgefahr auf der glatten Oberfläche. Dies ist vor allem dann der Fall, wenn Seifen, Shampoos, Badeöle usw. benutzt werden.

Funktion	Modell - PB3133-24 02
Sperren	✓
Pumpe	✓
Gebälse	✓
Thermostatische Heizung	✓
Temperatursensor	✓
Lampe	✓
FM-Radio	✓
Bluetooth-Lautsprecher	✓
Wasserstandssensor	✓
Ozon	✓
Reinigung	X

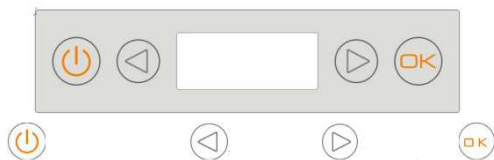
Schematische Darstellung des Bedienfelds





 Ein/Aus-Symbol

 Symbol: Ozon

 Linkes Navigationssymbol

 Symbol: Gebläse

 Rechtes Navigationssymbol

 Symbol: Wasserpumpe Surf

 Symbol: "OK"

 Symbol: FM-Radio

 Symbol: Lampe

 Symbol: Thermostatisches Heizen

So funktioniert das Bedienfeld

Ton-Benachrichtigung

Wenn eine beliebige Funktionstaste gedrückt wird, ertönt ein "di..."-Ton.

Strom

1. Drücken Sie das Ein/Aus-Symbol 2 Sekunden lang, um das Bedienfeld zu starten; gleichzeitig schaltet sich die Lampe ein.
2. Drücken Sie das Symbol erneut, um das Bedienfeld zu stoppen und alle Funktionen auszuschalten.

Lampe

1. Wenn das System eingeschaltet ist, drücken Sie durchgehend auf das linke und rechte Navigationssymbol, um den Cursor auf das Lampensymbol zu setzen.

2. Drücken Sie das Symbol "OK", um die Lampe einzuschalten; drücken Sie es erneut, um sie auszuschalten.

Sperren

1. Wenn das Bedienfeld 3 Minuten lang nicht bedient wird, werden alle Tasten mit Ausnahme von "LOCK" gesperrt, und auf der LCD-Anzeige erscheint "LOCK".
2. Wenn die Tasten gesperrt sind, drücken Sie eine beliebige Taste 3 Sekunden lang, um sie wieder zu entsperren, was durch einen "di..."-Ton angezeigt wird. Das "LOCK"-Symbol verschwindet.

Ozon (Wenn das FM-Radio eingeschaltet ist, wird Ozon automatisch ausgeschaltet)

1. Wenn das System eingeschaltet ist, drücken Sie das linke Navigationssymbol und das rechte Navigationssymbol, um den Cursor auf das Ozonsymbol zu setzen, und drücken Sie dann das Symbol "OK", um es zu starten. Das LCD-Symbol wird dynamisch angezeigt.
2. Drücken Sie erneut auf das Symbol "OK", um es auszuschalten. Ozon schaltet sich nach 10 Minuten Betrieb automatisch ab.

Gebälse

1. Wenn das System eingeschaltet ist, drücken Sie das linke Navigationssymbol und das rechte Navigationssymbol durchgehend, bis der Cursor auf dem Gebläsesymbol steht, und drücken Sie dann das "OK"-Symbol, um das Gebläse zu starten. Der Cursor wird blinken.
2. Drücken Sie es erneut, um das Gebläse auszuschalten.

Wasserpumpe Surf

Die Wasserkontrollvorrichtung dieses Steuergeräts schützt die Wasserpumpe vor dem Ausbrennen.

1. Wenn das System eingeschaltet ist, drücken Sie das linke Navigationssymbol und das rechte Navigationssymbol durchgehend, um den Cursor auf das Symbol Wasserpumpe Surf zu setzen. Wenn der Wasserstand den eingestellten Wert erreicht, drücken Sie das Symbol "OK", um die Pumpe zu starten. Der Cursor blinkt.
2. Drücken Sie das Symbol erneut, um die Funktion Wasserpumpe Surf zu stoppen. Sinkt der Wasserstand unter den eingestellten Wert, schaltet sich die Pumpe automatisch ab, und das Pumpensymbol blinkt. Wenn der Wasserstand unter dem eingestellten Wert liegt, hört das Symbol auf zu blinken und die Pumpe schaltet sich aus.

FM-Radio

Der FM-Frequenzbereich beträgt 87,5 MHz bis 108,0 MHz.

1. Wenn das System eingeschaltet ist, drücken Sie das linke Navigationssymbol und das rechte Navigationssymbol durchgehend, um den Cursor auf das FM-Radio-Symbol zu bewegen. Drücken Sie dann das "OK"-Symbol, um die FM-Radio-Funktion zu aktivieren. Auf dem LCD-Display wird die aktuelle Frequenz und "FM" angezeigt.
2. Drücken Sie erneut auf das "OK"-Symbol, um die FM-Funktion zu beenden. Die Frequenz und "FM" werden ausgeblendet.
3. Um die Frequenz einzustellen, drücken Sie das Ein/Aus-Symbol, bis die LCD-Anzeige "FM" und "MHz" blinkt. Verwenden Sie dann das rechte Navigationssymbol bzw. das linke Navigationssymbol, um die Frequenz in 100-KHz-Schritten zu erhöhen oder zu verringern. Wenn Sie die Taste länger als 2 Sekunden gedrückt halten, wird automatisch nach Radiosendern gesucht.
4. Um die Lautstärke einzustellen, drücken Sie das Ein/Aus-Symbol, bis auf der LCD-Anzeige "VOL" blinkt. Verwenden Sie dann das rechte Navigationssymbol, um die Lautstärke zu erhöhen, und das linke Navigationssymbol, um sie zu verringern. Der Lautstärkebereich ist 0-20 (insgesamt 21).

Sender speichern/auswählen

- A. Um einen Sender zu speichern, wählen Sie die gewünschte Frequenz aus und drücken Sie das Ein/Aus-Symbol, um den Speicherplatz "CH" auszuwählen. Die Nummer darunter beginnt zu blinken. Drücken Sie das linke Navigationssymbol und das rechte Navigationssymbol, um den Speicherplatz zu wählen (1-18). Drücken Sie das "OK"-Symbol, um den Sender zu speichern.
- B. Um einen gespeicherten Sender auszuwählen, drücken Sie das linke Navigationssymbol und das rechte Navigationssymbol, um durch die gespeicherten Sender (1-18) zu blättern.

Thermostatische Heizung

Diese Funktion funktioniert nur, wenn die Surf-Funktion der Wasserpumpe eingeschaltet ist.

1. Drücken Sie das linke Navigationssymbol und das rechte Navigationssymbol durchgehend, um den Cursor auf das Symbol "Thermostatisches Heizen" zu setzen. Drücken Sie dann das Symbol "OK", um die Funktion zu starten. Die thermostatische Heizfunktion arbeitet auf der Grundlage der Wassertemperatur und der eingestellten Temperatur (Standardwert ist 37°C).

2. Die Funktion stoppt den Heizvorgang, wenn die Temperatur 1°C über der eingestellten Temperatur liegt, und beginnt mit dem Heizvorgang, wenn die Temperatur 1°C unter der eingestellten Temperatur liegt. Das LCD-Heizungssymbol blinkt, wenn die Heizung stoppt, und wird dynamisch angezeigt, wenn die Heizung beginnt. Drücken Sie erneut auf das Symbol "OK", um die Funktion zu deaktivieren.
3. Um die Temperatur einzustellen, drücken Sie das Ein/Aus-Symbol, bis "°C" auf der LCD-Anzeige blinkt. Verwenden Sie dann das rechte Navigationssymbol und das linke Navigationssymbol, um die Temperatur in 1°C-Schritten zu erhöhen oder zu verringern. Wenn Sie die Tasten länger als 2 Sekunden gedrückt halten, wird die Temperatur alle 0,5 Sekunden um 1°C erhöht. Der Temperaturbereich liegt zwischen 35°C und 45°C. Im Falle eines Sensorfehlers erscheint auf der LCD-Anzeige "E1" und der Regler gibt einen Signalton "di...di..." aus.

Bluetooth-Wiedergabefunktion

1. Wenn das System eingeschaltet und der Ton ausgeschaltet ist, kann das Gerät eine Verbindung zu Bluetooth herstellen, indem Sie das Symbol "OK" 2 Sekunden lang drücken. Das Gerät kann in den Pairing-Modus wechseln, was durch "PAIR" auf dem LCD angezeigt wird.
2. Wenn das System eingeschaltet ist, drücken Sie durchgehend auf das linke und rechte Navigationssymbol, um den Cursor zum FM-Radio-Symbol zu bewegen. Drücken Sie dann auf das Symbol, um die Bluetooth-Musikplayerfunktion einzuschalten. Auf der LCD-Anzeige erscheint "BT-C". Drücken Sie das "OK"-Symbol erneut, um die Bluetooth-Funktion auszuschalten.
3. Der Bluetooth-Gerätename lautet "PROW-BT". Bei erfolgreicher Kopplung wird "BT-C" auf der LCD-Anzeige angezeigt.
4. Um den vorherigen oder nächsten Titel abzuspielen, verwenden Sie bei eingeschalteter Bluetooth-Funktion das rechte und linke Navigationssymbol. Um die Wiedergabe zu starten oder zu unterbrechen, drücken Sie 2 Sekunden lang auf das Symbol "OK".
5. Um die Lautstärke einzustellen, drücken Sie die Funktionsauswahltaaste, bis "VOL" auf der LCD-Anzeige blinkt. Verwenden Sie dann das linke Navigationssymbol und das rechte Navigationssymbol, um die Lautstärke zu verringern oder zu erhöhen. Der Lautstärkebereich ist 0-20.